

We all should be fishermen 311

WE 311



Področje: Aplikativni inovacijski predlogi in projekti

Šola: Srednja šola za oblikovanje Maribor

Avtor: Zoja Čepin

Mentor: Bojana Amon

Maribor, 2020



1. KAZALO

1. Kazalo	2
2. Kazalo slik	4
3. Povzetek	6
4. Uvod	7
5. Izhodišča	8
5. 1. Benetke, Biennale 2019	9
5. 2. Christoph Buchel (Barca Nostra)	10
5. 3. Lampedusa, mladinski tabor Start the change	11
5. 4. Moka express coffee-maker (Alfonso Bialetti)	14
6. Kultura bivanja	16
7. Sodobne smernice v oblikovanju	17
7. 1. Sodobne smernice v oblikovanju	17
7. 2. Nevtralne barve	18
7. 3. Barva leta (Pantone 19-4052 Classic Blue)	19
8. Raziskava tržišča	21
9. Klubske mizice	21
9. 1. Coffee table	22
9. 2. Wire table	23
9. 3. Brasilia	24
9. 4. Serpentine Table (PM in GM)	25
10. Igralne mize	27
10. 1. Mize za biljard	27
10. 1. 1. BlackLight-miza za biljard	28
10. 2. Mize za namizni nogomet	28
10. 2. 1. Joie - elegantna miza za namizni nogomet	29
10. 3. Mize za namizni tenis	30
10. 3. 1. Ping Pong+	30
10. 4. Miza za poker	31
10. 4. 1. Mirabilia poker table	31
10. 5. Mize za šah	32
10. 5. 1. Scacchi	32
11. Tabureti	33
11. 1. Kada	33



11. 2.	Stool 60	34
11. 3.	Butterfly Stool.....	35
12.	Razlaga imena	36
13.	Ergonomija	37
14.	Idejna faza	38
15.	Barvna študija	50
16.	Materiali in površinska obdelava	55
17.	Tehnična dokumentacija	56
18.	Delovni model	59
19.	Postopek izdelave	60
20.	Družbena odgovornost.....	69
21.	Stroškovnik.....	70
22.	Končni izdelek.....	71
23.	Zaključek	76
24.	Kazalo virov slik	77
25.	Viri in literatura	80



2. KAZALO SLIK

Slika 1: Skice iz Benetk, risanje na trenu	8
Slika 2: Logotip beneškega bienala 2019	9
Slika 3: Naša barka	10
Slika 4: Veličastna ladja	11
Slika 5: Napis projekta	12
Slika 6: Pogled z Lampeduse	13
Slika 7: Vsi so ljudje	13
Slika 8: Moka express coffee-maker	14
Slika 9: Skica kaifetjere	15
Slika 10: Ljudje v prostoru	16
Slika 11: Dnevna soba v japandi stilu.....	17
Slika 12: Nevtralne barve	18
Slika 13: Barva leta	19
Slika 14: Borovnice	20
Slika 15: Nebo	20
Slika 16: Coffee table.....	22
Slika 17: Načrt za kavno mizico.....	22
Slika 18: Wire tables	23
Slika 19: Brasilia	24
Slika 20: Načrt za mizo Brasilia	24
Slika 21: Miza Serpentine Table	25
Slika 22: Skica za mizo Serpentine Table.....	26
Slika 23: BlackLight-miza za biljard.....	28
Slika 24: Joie	29
Slika 25: Načrt za mizo Joie	29
Slika 26: Ping Pong+	30
Slika 27: Mirabilia poker table.....	31
Slika 28: Scacchi	32
Slika 29: Kada	33
Slika 30: Stool 60.....	34
Slika 31: Butterfly Stool	35
Slika 32: Udeleženci in organizatorji kampa na Lampedusi v okviru Start the change ..	36
Slika 33: Primer prikaza ergonomskih mer.....	37
Slika 34: Prva skica mize WE 311.....	38
Slika 35: Skica primerjave oblike zgornje plošče	39
Slika 36: Iskanje ustreznih mer za zgornjo ploščo 1	40
Slika 37: Iskanje primernih mer za zgornjo ploščo 2	41
Slika 38: Skice razvoja spodnjega dela	42
Slika 39: Skica prve ideje	42
Slika 40: Skica druge ideja	43
Slika 41: Skica tretje ideje	44
Slika 42: Skica četrte ideje	45
Slika 43: Skica pete ideje	46
Slika 44: Skica spodnjega dela osmekotne oblike	47
Slika 45: Postopek risanja načrta v programu AvtoCAD.....	48



Slika 46: Načrt za mizo, različna višina osemkotnih elementov, neizvedena verzija	48
Slika 47: Izris končne oblike mize v dvobežiščni perspektivi	49
Slika 48: Načrt z merami, izvedena verzija	49
Slika 49: Detajl z Naše barke zgoraj	50
Slika 50: Detajli z Naše barke spodaj	50
Slika 51: Moj predlog barvne lestvice zgoraj in Pantone lestvica spodaj	51
Slika 52: Različne kombinacije levo in izbrana kombinacija štirih barv desno	52
Slika 53: Možne oblike snemljivega krožnega segmenta, izbrana druga oblika	53
Slika 54: Možne kombinacije oblik in barv na snemljivem krožnem segmentu	54
Slika 55: Barvna študija mize narisane v dvobežiščni perspektivi	54
Slika 56: Bukov les	55
Slika 57: Umetno usnje	55
Slika 58: Načrt naris, tloris, st. ris in izometrija	56
Slika 59: Načrt naris in tloris podrobneje	56
Slika 60: Načrt zgornje plošče in snemljivega krožnega segmenta	57
Slika 61: Načrt snemljivega krožnega segmenta podrobneje	57
Slika 62: Načrt osemkotna segmenta (manjši in večji)	58
Slika 63: Načrt mize v izometriji (razstavljeni elementi, sestavljena miza)	58
Slika 64: Model 1 (desno in sredina sestavljeni elementi, levo razstavljena miza)	59
Slika 65: Model 2 (desno klubska mizica, sredina taburet, levo krožni segment)	60
Slika 66: CNC stroj in izrez prvih delov iz vezane plošče	61
Slika 67: Mere za izrez nog	61
Slika 68: Krožna fromatna žaga	62
Slika 69: Vertikalna tračna brusilka	62
Slika 70: Pripravljene trikotne noge in osmkotni segment za sestavljanje	63
Slika 71: Sestavljanje spodnjega dela klubske mizice	63
Slika 72: Zgornja plošča in spodnja konstrukcija za shranjevanje krožnega segmenta	64
Slika 73: Izdelek v vmesni fazi	65
Slika 74: Izdelke v vmesni fazi, razstavljen	65
Slika 75: Izdelke v vmesni fazi, razstavljen	66
Slika 76: Zbrušeni segmenti, pripravljene a barvanje (razstavljeni)	67
Slika 77: Zbrušeni segmenti, pripravljene za barvanje (sestavljene)	67
Slika 78: Sušenje po lakiranju	68
Slika 79: Lepljenje osemkotnih segmentov	68
Slika 80: Miza WE 311, 1. (sestavljena)	71
Slika 81: Miza WE 311, 2. (sestavljena)	71
Slika 82: Miza WE 311, 3. (sestavljena)	72
Slika 83: Glavna funkcija: igralna miza 1	73
Slika 84: Glavna funkcija: igralna miza 2	73
Slika 85: Miza 311 (razstavljena v klubska mizico in taburet) 1	74
Slika 86: WE 311 (razstavljena v klubska mizico in taburet) 2	74
Slika 87: Taburet 1	75
Slika 88: Taburet 2	75



3. POVZETEK

Inovacijski predlog We all should be fishermen 311 v sebi nosi sporočilo, ki ga najlažje opiše kar njeno ime samo. Kljub temu da je na prvi pogled »le« kos pohištva, nas preseneti s svojo funkcionalnostjo in prvotnim namenom. Morda je nenavadno, da nam lahko igralna miza ponudi še nekaj več, a ravno to je tisto, kar jo loči od ostalih. Namen mojega izdelka je spodbuditi ljudi k razmišljanju, pogovoru in reakciji, ki jo zdajšnje razmere zahtevajo. Z njim želim v ljudeh prebuditi zavedanje o moči, ki jo imamo, in možnostih, ki se nam ponujajo, a jih žal enostavno ne vidimo. Z mojim inovacijskim predlogom oseba pridobi prostor, kjer lahko svoje mnenje deli z ostalimi, in predmet, ki jo bo opominjal, da lahko z majhnimi spremembami pripomoremo k nečemu ogromnemu.

Prvotni namen in sporočilo se tako skozi razvoj predloga nista spremenila, saj sem idejo snovala okoli tega, kako človeka preko pohištva opozoriti na problematiko sveta in tako prispevati k boljšemu jutri. S končno zasnovo igralne mize, ki se razstavi v klubsko mizico in taburet, sem oblikovala hkrati večfunkcionalno pohištvo in izdelek z globljim sporočilom.

Pomembna ugotovitev na koncu snovanja je gotovo želja, da želim svoje izdelke predstaviti širši javnosti. Ljudi bom s svojimi izdelki poskusila nagovoriti, zanima pa me, ali mi to lahko uspe že z igralno mizo WE 311.



4. UVOD

Problemi, problemi, problemi ... pri posamezniku, v državi, v svetu. Ne mine dan, ko se ne bi vsak posameznik srečal s težavo, ki od njega zahteva rešitev. Vprašanje pa je, koliko časa lahko nekdo čaka, da bo nastala situacija še lahko rešil. Ideja za moj inovacijski predlog izvira iz zavedanja, da je čakanje lahko pogubno. Delčki sprememb so se že začeli in jaz s svojim izdelkom želim prispevati k spodbudi dialoga o situacijah in možnih rešitvah problemov, ki so nastali in jih planet Zemlja ne zmore več reševati sam.

Zamislila sem si mizo, ki je v prvi vrsti namenjena igranju namiznih iger. Verjamem, da se ideja takoj ne ujema s predhodnim odstavkom, a menim, da se med sproščeno igro in druženjem lahko razvijejo pogovori in posledično zamisli, ki bi lahko bile začetek reševanja problemov, tako osebnih kot družbenih. V svetu ljudem primanjkuje možnosti za izražanje lastnega mnenja in možnosti za spodbujanje razmišljanja o sebi, o svetu. Moja miza WE 311 bi ljudem dala določen prostor in jih ob sproščeni igri spodbudila k izražanju svojih stališč.

Miza je zasnovana tako, da se lahko uporablja, kot že omenjeno, kot miza za namizne igre in tudi kot klubska mizica ter stolček, saj se lahko razstavi. S tem uporabnik ne izgubi prostora – ko mize za kartanje ne potrebuje, jo preprosto razstavi in uporabi za klubsko mizico ter dodatni sedežni element. Tako je miza večfunkcionalna in s svojo funkcijo hkrati tudi opominja na možne različne poglede in mnenja posameznikov, hkrati pa tudi na kompromise, ki se zgodijo, če različna mnenja združimo.



5. 1. Benetke, Biennale 2019

Umetniški bienale poteka v Benetkah že vse od leta 1885. Na njem je predstavljena sodobna umetnost skozi oči umetnikov celega sveta. Poteka vsaki dve leti, kar pomeni, da so Benetke letos gosloge že 58. umetniški bienale, ki je vključeval 79 udeležencev. Naslov letošnjega bienala je bil *May You Live In Interesting Times*, kar smo v slovenščino prevedli kot *Da bi živeli v zanimivih časih*. Naslov zveni sprva igrivo, a ko se vanj poglobimo, ugotovimo, da nam na neki način nastavlja ogledalo in kaže na vso kruto realnost današnjega sveta.

Kurator 58. beneškega bienala je bil Ralph Rugoff, sicer direktor londonske Galerije Hayward. Med letoma 1985 in 2002 je pisal umetnostno in kulturno kritiko za publikacije, objavljene v umetniških revijah in časopisih. Objavil je tudi zbirko esejev *Circus Americanus* in začel delati kot samostojni kustos. Kurator je dejal, da umetnost res ne more preprečiti porasta nacionalističnih gibanj in avtoritarnih vlad v različnih delih sveta, niti ne more ublažiti tragične usode razseljenih ljudi po vsem svetu, toda lahko je neke vrste vodilo, kako živeti in razmišljati danes. Bienale je izpostavil splošen pristop k ustvarjanju umetnosti in pogled na socialno funkcijo umetnosti kot na užitek in kritično mišljenje.

Paolo Baratta, ki je bil predsednik 58. beneškega bienala, je omenil, da se v današnjem svetu prevečkrat zgodi, da prevladajo poenostavitve, ki nastanejo zaradi konformizma ali strahu. Umetnost in umetniki želijo na neki način predstaviti izziv za vsa ta preveč poenostavljena stališča.

Eno izmed mojih izhodišč pri razvoju moje zaključne naloge je bilo predvsem projekt *Barca Nostra*, ki sem ga imela možnost tudi sama videti na Beneškem bienalu. Kljub temu da bom izpostavila projekt enega izmed mnogih umetnikov, ki so sodelovali na bienalu, je name vplivala celotna izkušnja. Čeprav sem si obe razstavišči (*Arsenale* in *Giardini*) ogledala zgolj v enem dnevu, so inštalacije, krajši videoizdelki in projekti moje misli vodili do potrditve, da se ljudje zavedamo situacije, ki je posledica neodgovornosti današnje generacije, a za rešitev le-te večina nima niti volje niti časa. Pogovor s sošolci, prijatelji me je večkrat pripeljal do ugotovitve, da nekateri mladi menijo, da se kritična situacija ne veže neposredno na njihovo reagiranje, ampak da bi za to moral poskrbeti nekdo drug.



Slika 2: Logotip beneškega bienala 2019

Vir 2: dostop na: <http://www.jula.com.ar/wp-content/uploads/2019/07/venecia2.jpg>, 8. 12. 2019



5. 2. Christoph Buchel (Barca Nostra)

Švicarsko-islandski umetnik je na Bienalu sodeloval s projektom Barca Nostra. Ladja ali podoba, ki je ostala od nje, je razstavljena ob morju tam, kjer je potonila, skupaj z njo pa je potonilo veliko življenj. Preučevalci omenjajo ogromno številko, med 700 in 1100 beguncev naj bi izgubilo življenje 18. aprila leta 2015 med potjo v Evropo. Avtor je z njo želel približati migrantsko krizo obiskovalcem in v njih prebuditi čut do sočloveka. Gledalci do projekta niso izkazali pretiranega zanimanja in empatije, kar bi moralo v nas sprožiti alarm. Migracije in tragedije, povezane z njimi, niso edini problem, mimo katerega ljudje danes bežimo.

Umetnik je že večkrat nek. prostor, predmet ali arhitekturo z močno socialno in politično pomembnostjo preobrazil v umetnost ali spomenik z namenom sprožiti odziv in zanetiti pogovor.

Naslov projekta Barca Nostra pomeni Our Ship, torej Naša ladja in je ostanek človeške tragedije, je pa tudi spomenik sodobnim migracijam, pristnemu boju in simboličnim mejam in (ne)možnosti za svobodno gibanje informacij in ljudi.

Povzeto po <https://www.labiennale.org/en/art/2019/partecipants/christoph-b%C3%BCchel>.



Slika 3: Naša barka

Vir 3: lasten vir



Slika 4: Veličastna ladja

Vir 4:(lasten vir

5. 3. Lampedusa, mladinski tabor Start the change

V oktobru sem se udeležila mladinskega tabora na italijanskem otoku Lampedusa, velikokrat prvi postaji migrantov, ki se v upanju po spremembi podajo na dolgo pot po morju, da bi dosegli kopno Evrope. Tabor je bil del triletnega projekta z imenom Start the change, v okviru katerega je sodelovalo dvanajst evropskih držav in več kot 26.000 mladih. Glavni namen projekta je spodbuda in možnost podpore pri aktivnem državljanstvu mladih, ki se navezuje na temo migracij in ciljev trajnostnega razvoja. V projektu sodeluje več organizacij, v Sloveniji pa je izvajanje projekta prevzelo društvo Amnesty International Slovenija. Znotraj Slovenije se projekt izvaja na različnih srednjih šolah, kjer smo se dijaki povezali v mladinske skupine, znotraj katerih se s pomočjo mentorja seznanjamo s trajnostnim razvojem. Končni cilj vsake skupine je preko diskusij o temah trajnostnega razvoja, ki zanimajo člane skupine, ugotoviti, kje v svojem lokalnem okolju bomo organizirali akcijo, komu bo namenjena, kaj bo naš glavni cilj in, seveda, izvedba načrtovane akcije.

Projekt je mednaroden, zato nam mladim daje možnost vpogleda v aktivizem mladih in razumevanje trajnostnega razvoja v drugih državah. Priložnost za neposredno izmenjavo mnenj, izkušenj in zamisli nam je projekt ponudil s prvim mednarodnim taborom, ki je potekal na Lampedusi. Možnost udeležbe na taboru je zame pomenila edinstveno priložnost slišati zgodbe preživelih beguncev in njihovih sorodnikov, ampak ne preko posrednika, torej televizije, člankov, ampak iz njihovih ust. Italijanski ribiči so pripovedovali o reševanju ljudi z utapljaljajočih se ladij in posledično tvegali, da bodo kaznovani in da jim bodo odvzeli plovila. V Italiji so sprejeli zakon, ki ribičem na morju prepoveduje pomoč beguncem in jim v primeru zalotitve država sprva odredi denarno kazen, pri drugem prekršku pa odvzem plovila. Z vsako novo zgodbo in skozi pristno pripovedovanje ter deljenje najbolj osebnih trenutkov sem začutila moč, ki jo lahko premorejo ljudje. Tako tisti, ki potrebujejo pomoč, kot tisti, ki pomoč nudijo. Ne morem opisati, kaj sem čutila, ko sem



slišala, da ljudje raje tvegajo izgubo življenja na morju, kot da bi ostali v svoji državi in bili tako prepuščeni vsem grozotam, s katerimi so se bili primorani soočiti.

Dotaknila se me je tudi izpoved ribičev, ki se ne pustijo ukloniti zakonom in še naprej pomagajo sočloveku v težavah. Predani niso le poklicu, ampak tudi temu, da se borijo za druge. Eden izmed njih je dejal: »Kako naj se še kdaj vrnemo nazaj na morje, če vemo, da smo prezrli pomoči potrebnega.« Misel, ki me spremlja od kar sem se vrnila s tabora, se navezuje ravno na njih: »We all should be fishermen. (Vsi bi morali biti ribiči)«. Opominja me, zakaj se borim, zakaj se ne vdam prepričevanju medijev in ne nazadnje tudi, zakaj razvijam zaključno nalogo. Omeniti pa želim tudi to, kar sem kot mlada aktivistka potrebovala, in sedaj vem, da sem se na Lampedusa odpravila iskat ravno to. Govorim o motivaciji. V preteklem letu me je večkrat preplavila misel, kaj je sploh smisel mojega truda, zakaj raje ne spregledam določenih stvari in se zaprem v svoj »mehurček«. Ne Lampedusa, ampak vsi mladi aktivisti, mentorji, domačini, z eno besedo ljudje, ki sem jih imela čast spoznati, so mi pokazali, da nas ni malo, temveč veliko, in da upanja po boljšem jutri ne gre tako zlahka zavreči.

Mladinska skupina mi je v manj kot dveh letih na neki način odprla oči in mi nudila oporo, saj so teme, o katerih se pogovarja praktično večina Evrope in tudi države drugod po svetu, še vedno družbeno ne povsem sprejete. Podlaga s srečanj mladinske skupine in izkušnja s tabora sta v povezavi s projektom Barca Nostra v meni prebudili idejo o zaključni nalogi, zato so moje glavno izhodišče in teoretična podlaga



Slika 5: Napis projekta

Vir 5: dostopen na: <https://www.mfr-auvergne-rhone-alpes.fr/images/start-the-change.png>, 8. 12. 2019



Slika 6: Pogled z Lampeduse

Vir 6: lasten vir



Slika 7: Vsi so ljudje

Vir 7: lasten vir



5. 4. Moka express coffee-maker (Alfonso Bialetti)

Poleg že opisanih izhodišč, ki se vežejo predvsem na funkcionalnost mojega inovacijskega predloga in njegov namen, sem tudi pri obliki izhajala iz izhodišča, ki je močno povezano z Italijo. Govorim o moka express coffee makerju oz. slovensko o kafetjeri, ikoničnem kavne aparatu, ki je spremenil tradicijo pitja kave. Tako je dotedanji luksuz prelevil v vsakdanjo rutino, dostopno vsakomur. Oblikoval jo je Alfonso Bialetti in velja za družbeno zelo pomemben izum. Tako močan pečat pa je pustila tudi zaradi svoje prefinjen oblike oktagona. Sama sem pri svoji mizi po raziskovanju in razmisleku prav tako uporabila obliko osemkotnika za spodnji del mize. Osnova oblika ni bila povsem inovativna, saj se je simetrični osmekotnik že pred kafetiero pojavili predvsem na skodelicah. A združitev z do tedaj še ne prepoznavnim materialom za kuhinjske elemente aluminijem in predvsem funkcija so moka kavni vrč ponesli med oblikovalske ikone.

Aparat za pripravo kave moka povezuje geometrijske oblike, vse so pravilne in enostavne, nekoliko izstopa držalo, ki je agronomsko prilagojeno, a z oglatim zaključki, ki so le delno zaobljeni, seveda povsem sovпада z celotnim videzom. Zgornje držalo na pokrovu še dodatno nadaljuje osmekotno linijo in tako zaključí izdelke. Tudi dulec vrča, je geometrijske, trikotne oblike, kar ne vpliva zgolj na možnost enostavnejšega doziranja, ampak seveda prav tako dopolnjuje zunanjo podobo. Povzeto po <https://www.dnevnik.si/1042397519>.



Slika 8: Moka express coffee-maker

Vir 8: dostopen na: https://onaplus.delo.si/uploads/froala/borovnice_large.jpg, 7. 1. 2020



Slika 9: Skica kaifetjere

Vir 9: lasten vir



6. KULTURA BIVANJA

Z besedno zvezo kultura bivanja ne zajamemo zgolj bivalnih prostorov in elementov v prostoru, njen najpomembnejši del je človek. Okoli nas se pravzaprav oblikuje in ustvarja vse in prav nič drugače ni pri oblikovanju. Kot skupno temo naših zaključnih nalog pri predmetu oblikovanje uporabnih predmetov smo si zadali ravno kulturo bivanja. Tako smo ustvarili širok spekter, znotraj katerega je vsak posameznik lahko oblikoval pohištveni element, s katerim je sooblikoval kulturo bivanja v določenem prostoru.

Kljub temu da se tega navadno ne zavedamo, je pravzaprav vse, kar nas obdaja, nekoč nekje nekdo oblikoval. Skozi zgodovino se je tako s človeškim oblikovanjem, naj si bo bivalnega prostora ali česa drugega, spreminjala tudi kultura bivanja. Ta se navezuje predvsem na okolje, v katerem ljudje delamo, raziskujemo, počivamo, sobivamo in predvsem poskušamo živeti.

Oblikovalci se tako neprestano srečujemo z nalogo sooblikovanja okolja, v sklop katerega sodijo seveda prostori. Osnovna razdelitev oblikovanja prostora je torej oblikovanje interierja ali eksterierja in javnega ali zasebnega prostora. Vse povezuje ravno človek oz. njegova vključenost v namembnost prostora; drugače povedano, čemu in kakšnim aktivnostim je določen prostor namenjen. Tako mora oblikovalec pri oblikovanju prostora ali elementa, ki bo vključen v prostor, upoštevati želje uporabnika, trende, tehnične zmožnosti, lego prostora (npr. sončna stran) in predvsem njegov namen.

Moj inovacijski predlog je večfunkcionalna miza, ki je namenjena notranjemu prostoru, dnevni sobi. Značilnost dnevnih sob je navadna ta, da je to prostor, namenjen druženju ali sproščenemu oddihu. Moja miza je zasnovana z namenom spodbujanja druženja in se lahko zaradi razstavljive funkcije enostavno prilagodi omejenemu prostoru, zato je dnevna soba primeren kraj za uporabo mojega inovacijskega predloga.



Slika 10: Ljudje v prostoru

Vir 10: dostopen na: <https://pbs.twimg.com/media/DlaK512UQAIDBon.jpg>, 22. 3. 2020



7. SODOBNE SMERNICE V OBLIKOVANJU

7. 1. Sodobne smernice v oblikovanju

Smernice v oblikovanju trenutno narekuje japandi slog, kombinacija japonskega in skandinavskega sloga. Zanj je značilna uporaba naravnih materialov, umirjenih barv in vzorcev, prisotnost svetil in kamena, minimalizem v opremljanju, čiste, pretočne linije, dekorativni elementi z uporabno funkcijo, rastline in tradicija v kombinaciji s sodobnim oblikovanjem. V slogu se združijo temni (japonski slog) in svetli odtenki (skandinavski slog). Kljub temu, da smernice narekujejo združitev obeh slogov, moja zaključna naloga sledi bolj smernicam skandinavskega. Narejena je iz svetlejšega masivnega lesa v kombinaciji z modro barvo, ki je skupaj z belo, sivo in črno značilna barvna lestvica sloga s severa. Ena izmed glavnih značilnosti skandinavskega sloga je večfunkcionalnost, ki nadvlada dekorativnost. Glavni element, ki moj inovacijski predlog poveže s skandinavskim slogom, je ravno večfunkcionalnost.



Slika 11: Dnevna soba v japandi stilu

Vir 11: dostopen na:

https://static.domain.com.au/domainblog/uploads/2016/12/05131500/2_gt4b22.jpg, 8.
12. 2019



7. 2. Nevtralne barve

Tako notranji kot modni oblikovalci že več let v svoje dizajne vključujejo nevtralne barve najrazličnejših odtenkov. Zaradi nevtralnosti jih je najlažje kombinirati z ostalimi barvnimi dodatki. Največkrat se pojavijo tako imenovane nebarvne, torej črna, bela in siva, kot osnovne površine, h katerim se dodajo barvni dodatki. Med nevtralne barve uvrščamo tiste, ki jim ne moremo določiti točnih barvnih imen, kot to določimo barvam barvnega kroga. Čedalje pogosteje se v notranjem oblikovanju pojavljajo bež in smetanova barva, barva slonovine in barva naravnega lesa. V oblikovanju so te barve osnova in oblikovalci največkrat okoli njih zasnujejo barvni koncept.



Slika 12: Nevtralne barve

Vir 12: dostopen na: <https://earthbornpaints.co.uk/wp-content/uploads/2019/01/Blog-Neutral-paint-colours-blobs.png>, 8. 12. 2019



7. 3. Barva leta (Pantone 19-4052 Classic Blue)

Klasično modra je po izboru svetovno priznanega podjetja Pantone postala barva leta 2020. Podjetje, ki se ukvarja z mešanjem barv in je znano predvsem po svojem Sistemu usklajevanja Pantone, (Pantone matching sistem), že od leta 2000 vsako leto izbere nov odtenek, ki mu nadene naziv barva leta. Tudi prva barva, ki so jo razglasili za barvo leta, je bila modra, a v svetlejši različici (Pantone 15-4020 Cerulean Blue). V dolgem dvajsetletnem obdobju se je zvrstilo več odtenkov barv, med drugimi tudi živo koralna, ultra vijolična, barva zelenja, roževca, modra barva mirnosti in še mnogi drugi. Ti odtenki nato vplivajo na izbiro barvnih kombinacij v različni panogah, vključno z modo, opremo za dom in industrijskim oblikovanjem, pakiranjem izdelkov in grafičnim oblikovanjem. Letošnji odtenek je enostavno brezčasen in trajen, saj predstavlja eleganco s svojo preprostostjo. Modri odtenek v nas vzbuja mirnost, zaupanje in povezanost, hkrati pa poudarja željo po temelju, ki bo zanesljiv in stabilen, takšen, na katerem bomo lahko gradili, ko bomo prestopili prag nove dobe.

Ker moja barvna lestvica (predstavljena v nadaljevanju) izvira iz projekta Barca Nostra in prva tako vsebuje modro barvo, ki sicer ni povsem enakega odtenka, sem se v svoj izdelek odločila vključiti tudi odtenke klasično modre. Osebno me letošnja barva leta najprej spomni na morje, ki pa je neposredno povezano z mojim izhodišči za zaključno nalogo. A odtenek klasično modre lahko zasledimo še drugod v naravi. Primeri so lahko večerno nebo, ki je bilo navdih za izbran odtenek, borovnice in nekatere rože.

Zaradi svoje klasičnosti je pravzaprav vsestranska barva, ki jo je možno kombinirati z mnogimi drugimi. Pantone je pripravil pet edinstvenih barvnih palet, s pomočjo katerih lahko vključimo barvo leta v svoje zasnove. Vsaka paleta predstavlja drugačno razpoloženje in tako omogoča izbiro, ki se lahko najbolje poveže s končno zasnovo. Imena palet so: moderen (untraditional), eksotični okusi (exotic tastes), peščeni somrak (desert twilight), potapljati se (snorkel) in razmisliti (ponder). Zadnja paleta je dober približek barvam, ki sem jih izbrala sama; nazadnje sem se odločila, da bom obe predlogi združila. Povzeto po <https://www.pantone.com/color-intelligence/color-of-the-year/color-of-the-year-2020>.



Slika 13: Barva leta

Vir 13: dostopen na: https://moja.xxxlesnina.si/assets/clanki/Pantone-barva-2020/_resampled/FillWylxMzUyliwiNjcwll0/Pantone-barva-leta.jpg, 8. 12. 2019



Slika 14: Borovnice

Vir 14: dostopen na: https://onaplus.delo.si/uploads/froala/borovnice_large.jpg, 8.12. 2019



Slika 15: Nebo

Vir 15: dostopen na <https://encrypted-tbn0.gstatic.com/images?q=tbn%3AANd9GcTK4ydkWT4N6I flcBY24PYjz7rMJs4UkgrAma-Pa-uKT1WuE2i>, 22. 3. 2020



8. RAZISKAVA TRŽIŠČA

Miza je po definiciji iz Slovarja slovenskega knjižnega jezika kos pohištva iz ravne plošče in navadno štirih nog. Delimo jih glede na namen uporabe, na prvi pogled pa jih najhitreje ločimo po obliki in velikosti. Med standardne pohištvene elemente sodi klubska mizica, medtem ko je miza za kartanje manj pogost kos pohištva. V nadaljevanju bom predstavila klubske mizice, igralne mize in taburete, ki jih lahko trenutno najdemo na tržišču. Opisani primeri so mi pomagali pri načrtovanju moje zaključne naloge, saj sem pred načrtovanjem le-tega raziskala, kakšne igralne mize in klubske mizice že obstajajo, iz kakšnih materialov so narejene in predvsem, kakšne oblike je spodnji del mize. Ugotovila sem, da je ponudba klubskih mizic zelo velika v primerjavi s ponudbo igralnih miz (če ne vključujemo miz za biljard in klasičnih miz, ki jih vidimo v kazinojih, jih skorajda ni), kar sem povezala z manjšim zanimanjem kupcev za to vrsto mize in morebitnim manjšim trgom za moj inovacijski predlog. Zaradi tega in smernic v oblikovanju sem preko načrtovanja iskala, kako bi izdelku dodala dodatno vrednost. Na koncu sem rešitev našla v večfunkcionalnosti, torej razstavljanju in sestavljanju posameznih elementov mojega inovacijskega predloga.

9. KLUBSKE MIZICE

Klubska mizica je del pohištva, ki ga največkrat uporabljamo za odlaganje najrazličnejših predmetov, ki jih želimo imeti pri roki, medtem ko počivamo na sedežnem elementu. Kljub osnovni funkciji so velikokrat dekorativni element v dnevni sobi. Najdemo jih tudi v spalnicah, kjer služijo kot nočne omarice. Danes poznamo najrazličnejše primere barvnih kombinacij, geometrijskih in organskih oblik ter materialov, kar omogoča prilagajanje klubskih mizic k celotnemu slogu prostora in pohištva. Največkrat so pobarvane v nevtralne barve (črna, bela in siva) ali pa jih oblikovalci pustijo v naravnih barvah materiala, iz katerega so izdelane.



9. 1. Coffee table

Oblikovalec: Isamu Noguchi

Proizvajalec: Herman Miller

Japonsko-ameriški umetnik Isamu Noguchi je leta 1947 ustvaril nizko mizico, v kateri je združil skulpturo in pohištvo v novem in nenavadnem slogu. Kljub temu da na prvi pogled deluje povsem preprosto, je njena struktura, ki temelji na popolnem ravnovesju, tista, ki daje mizici drugačnost in zaradi katere umetnika še danes imenujemo mojstra skulptur. Zgornji del je narejen iz 19-mm debele steklene plošče, spodnji del pa iz masivnega lesa; možnih je več variant (beli jesen, črni jesen, oreh, hrast). Višina mizice je 15,75 cm, širina 50 cm in globina 36 cm. Povzeto po https://store.hermanmiller.com/living/coffee-tables-and-side-tables/noguchi-table/6115.html?lang=en_US.



Slika 16: Coffee table

Vir 16: dostopen na: <https://store.hermanmiller.com/on/demandware.static/-/Sites-master-catalog/default/dwc2aa357a/gallery/6115/6115-gallery5.jpg>, 8. 12. 2019

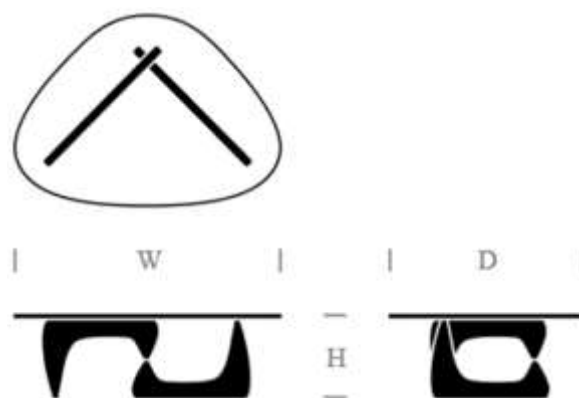

Slika 17: Načrt za kavno mizico

Vir 17: dostopen na: https://store.hermanmiller.com/on/demandware.static/-/Sites-herman-miller-Library/default/dwf8ae7ce7/pdp-content/specs/noguchi_table_spec_01.svg, 8. 12. 2019



9. 2. Wire table

Oblikovalec: Arik Levy

Proizvajalec: Zanotta

Izraelski oblikovalec Arik Levy je leta 2007 za priznanega italijanskega proizvajalca pohištva Zanotta oblikoval žičnato serijo manjših miz. Zgornja plošča je izdelana iz kaljenega stekla debeline 0,3 cm, spodnji del pa predstavlja jeklen okvir. Proizvajajo jo v različnih barvnih kombinacijah, barva stekla je lahko rdeča, oranžna, črna, bela ali naravna. Možne barve okvirja so enake kot pri steklu, z izjemo naravne barve. Povzeto po <http://www.archistardesign.com/wire-table-zanotta.html>.



Slika 18: Wire tables

Vir 18: dostopen na: https://lh3.googleusercontent.com/proxy/pliUIFjlsDe3bMggUM9w-4l_K5ibr5mLGHe9ye8F8Dbk015UGDDWeUFiF3j1_21-55YTxzRFQ-sGSGiDdi5EIZupeKoe34pNm_5vuj4g0VCu1An1jXUxUcRsTWYEvq_vabL_HshR9o, 8. 12. 2019



9. 3. Brasilia

Oblikovalec: Claesson Koivisto Rune (Eero Koivisto and Ola Rune)

Proizvajalec: Swedese

Kavno mizico Brasilia je oblikovalo eno najbolj priznanih švedskih podjetij za arhitekturo in oblikovanje. Ideja izvira iz zanimive preproste krivulje, ki jo oblikujejo meje glavnega mesta države Brazilije, Brasilia. V tlorisu ima miza obliko pravilnega kvadrata. Miza deluje, kot da je izdelana iz enega samega kosa, torej brez spojev, a so ti zelo dobro skriti. V celoti je narejena iz več slojev laminiranega furnirja. Kupci lahko izbirajo med materialom (brezovi, hrastovi in orehovi furnirji) in velikostjo. Manjša je široka 100 cm in globoka 100 cm, medtem ko je večja široka 120 cm in globoka 120 cm. Obe različici sta visoki 28 cm. Povzeto po <https://swedese.com/products/brasilia>.



Slika 19: Brasilia

Vir 19: dostopen na:

<https://i.pinimg.com/originals/3e/44/f7/3e44f7c35ca899b3170b181de517249a.jpg>, 8. 12. 2019

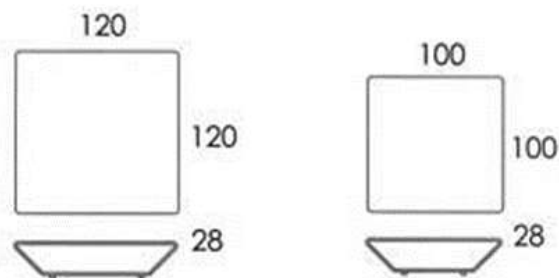

Slika 20: Načrt za mizo Brasilia

Vir 20: dostopen na: https://image.architonic.com/img_pro2-4/100/0302/brasilia_07_bk_180.jpg, 8. 12. 2019



9. 4. Serpentine Table (PM in GM)

Oblikovalec: Podjetje Atelier oi

Proizvajalec: Louis Vuitton

Podjetje Atelier oi je bilo ustanovljeno leta 1991 v La Neuvevillu v Švici. Trojica ustanoviteljev, Aurel Aebi, Armand Louis in Patrick Reymond, so navdih za ime podjetja iskali v ruskem jeziku. Beseda oi, po rusko "troika", ponazarja energijo te trojice. Med njimi se je v 25 letih vzpostavila vez, ki ustvarja in deli vrednote in ideale humanosti in umetnosti. Vsak hodi po svoji poti individualizma, vendar se njihove poti vedno združijo v kreativne misli in vizije. Kreacije podjetja vedno izražajo eleganco in razločno željo po harmoniji in naravni enotnosti. Posameznika približajo elementom, naravi, materialom in čustvom. Njihovo načelo slediti naravi se vidi tudi v izbiri materialov, saj so pogosto v ospredju naravni proizvodi v kombinaciji z drugimi. Najnovejša edicija podjetja je kolekcija Object Nomades, v katero spada tudi Louis Vuittonova Serpentine Table. Navdih so oblikovalci iskali v zahtevnem, valovitem gibanju tradicionalnih plesov. Tanka steklena plošča, ob robovih zglajena, leži na lesenem hrastovem podnožju, ki se prekrži. Za stabilnost in trdnost nog skrbijo fini, usnjeni, modri trakovi Louis Vuitton. Serpentine Table je večfunkcionalna, saj se lahko prilagodi dimenzijam klubske mizice ali dimenzijam večje jedilne mize. Povzeto po <https://eu.louisvuitton.com/eng-e1/products/serpentine-table-gm-by-atelier-oi-nvprod1420173v>.



Slika 21: Miza Serpentine Table

Vir 21: dostopen na: https://eu.louisvuitton.com/images/is/image/lv/1/PP_VP_L/louis-vuitton-serpentine-table-gm-by-atelier-o%C3%AF-objets-nomades--R98678_PM2_Front%20view.jpg, 8. 12. 2019

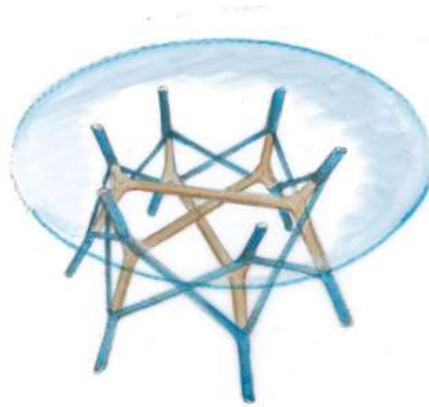

Slika 22: Skica za mizo Serpentine Table

Vir 22: dostopen na: https://www.atelier-oi.ch/assets/Uploads/Projects/Louis-Vuitton-Serpentine/_resampled/CroppedFocusedImageWzEzMTAsODU4LCJ5liwzNF0/515-020-2019-Louis-Vuitton-Serpentine-Esquisse-01atelier-oi2.jpg, 8. 12. 2019



10. IGRALNE MIZE

Ne tako običajen kos pohištva je igralna miza, ki potrebuje svoj prostor, a ga danes zanjo v večini stanovanjskih kompleksov ni. V večjih mestih po svetu se soočajo s problemom prenaseljenosti in pomanjkanjem prostora. Zato so stanovanja čedalje manjša in posledično zahtevajo prilagojene kose pohištva, ki so večfunkcionalni. Ljudje navadno za igranje kart in družabnih iger uporabijo kar jedilne mize, ki so v povprečju visoke 75 cm, zato je tudi moja miza enake višine. Igralne mize pa lahko razdelimo glede na njihov namen oz. specifično igro, za katero so namenjene.

10. 1. Mize za biljard

»Biljard je pojem, ki opisuje širok spekter iger, ki za igro potrebujejo posebno mizo, palico in določeno število krogel. Tekmovanje je lahko posamično ali v parih. Igralci za premik krogel uporabljajo samo vrh palice. Kljub večstoletni priljubljenosti biljarda kot vira zabave in razvedrila so ga profesionalno začeli igrati šele v sredini 20. stoletja. Poznamo tri glavne delitve igre biljard, in sicer na: karambol, igre na mizi z luknjami (osmica, devetica, desetica ...) in snooker.« Povzeto po <https://sl.wikipedia.org/wiki/Biljard>.

Mize za biljardne igre se med seboj sicer razlikujejo, a imajo veliko enakih sestavnih delov. Ne glede na velikost mize je širina mize enaka polovici dolžine. Poznamo več različnih velikosti miz, saj so navadno tiste, ki so namenjen za krajšanje prostega časa, manjše od tistih, ki so namenjene poklicnim igralcem. Tri najpogostejše dimenzije miz so približno 254 x 127 cm, 300 x 150 cm in 366 x 183 cm. Višina od tal do igralne površine se pri vseh kategorijah giblje med 75 in 80 cm. Zgornja vodoravna površina je obložena s krpo, ki je največkrat zelena barve, zasledimo pa lahko tudi modro in črno. Narejena je iz volne (hrapavo volneno blago) in najlona; od materiala je odvisna hitrost premikanje žogic in s tem težavnost iger. Noge so navadno narejene iz masivnega lesa. Mize za biljard so zelo težke in velike, zato jih v bivanjskih prostorih zasledimo le, kadar imamo zanje dovolj prostora. Včasih se pojavijo kot večfunkcionalne mize v kombinaciji z jedilnimi mizami. Povzeto po <https://sl.wikipedia.org/wiki/Biljard>.



10. 1. 1. BlackLight-miza za biljard

Oblikovalec: Dizajnerska pisarna Billards Toulet

Proizvajalec: Billards Toulet

Miza za biljard BlackLight je dizajnerska miza, ki izvira iz povsem navadne, robustne miza za biljard. Zaradi organsko-geometrične oblike, napredne tehnologije in materiala miza deluje lahkotno. Čiste linije in svetloba led luči ustvarijo videz nekakšnega plovila. Vsak kupec lahko svojo mizo prilagodi svojim željam, zato je na voljo v različnih barvah in materialih. Prav tako lahko izbiramo med dvema velikostma: 235 cm x 123 cm in 264 cm x 135 cm. Povzeto po <https://billard-toulet.us/>.



Slika 23: BlackLight-miza za biljard

Vir 23: dostopen na: https://touletbilliards.ultimecom.fr/wp-content/uploads/2016/08/0005_Billard-BlackLight-Luxe-8.jpg, 10. 12. 2019

10. 2. Mize za namizni nogomet

Namizni nogomet je igra, ki temelji na nogometu. Cilj igre je doseči gol s pomočjo figuric, ki so pritrjene na palice. V mizah, s katerimi igrajo tudi na uradnih tekmovanjih, je 8 palic oz. vrstic: prva vrstica je vratar (1 figura), druga vrstica obramba (2 figuri), tretja vrstica nasprotnikov napad (3 figure), četrta vrstica vezna vrsta (5 figur), peta vrstica vezna vrsta nasprotnika (5 figur), šesta vrstica napad (3 figure), sedma vrstica nasprotnikova obramba (2 figuri) in osma vrstica nasprotnikov vratar (1 figura). Mize so navadno dolge 120 cm in široke 61 cm. Navdih za obliko mize izvira iz škatle za vžigalice. Povzeto po https://en.wikipedia.org/wiki/Table_football.



10. 2. 1. Joie - elegantna miza za namizni nogomet

Oblikovalec: Michele Giacopini

Proizvajalec: Giacopini

Podjetje Giacopini se ukvarja z oblikovanjem pohištva in kovinskih dodatkov. Tradicionalne materiale, kot sta kovina in železo, želijo približati sodobnemu oblikovanju in ustvariti ravnotežje med močjo in lahkotnostjo. Miza za namizni nogomet Joie je skorajda v celoti narejena iz kovine, izstopajo le detajli iz plute. Po perforirani pločevini, iz katere je narejen zgornji del, lahko mizo takoj prepoznamo, saj je takšen način obdelave značilen za to italijansko podjetje. Na voljo so bela, siva, metino zelena, fuksija, melonino oranžna in peščena barva. Velikost mize je 71,3 cm (brez ročajev) oz. 121,5cm (z ročaji) širine, 147 cm dolžine in 92,5 cm višine. Povzeto po <https://www.giacopini.design/en/prodotto/joie>.



Slika 24: Joie

Vir 24: dostopen na: https://img.edilportale.com/product-thumbs/b_JOIE-L-ALBERO-PROGETTI-399083-rel5ab98504.jpg, 15. 12. 2019

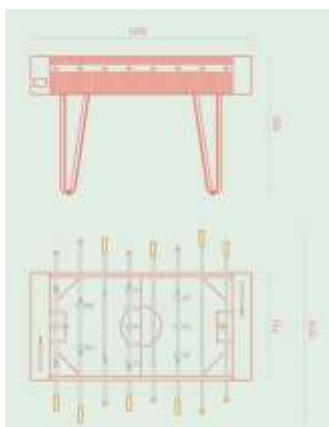

Slika 25: Načrt za mizo Joie

Vir 25: dostopen na: https://www.giacopini.design//storage/2020/01/catalogopdfpdf_5e258f06cf534.pdf, 15. 12. 2019



10. 3. Mize za namizni tenis

Namen igre namizni tenis je odbiti žogico z loparjem čez mrežo na nasprotnikovo stran tako, da je ta ne more odbiti. Pri igri navadno sodelujeta dva igralca, poznamo pa tudi variante z več igralci. Igra je najbolj razširjena na Kitajskem. Mize za namizni tenis so pravokotne oblike (pogled tloris), navadno so široke 274 cm, široke 152,2 cm in visoke 76 cm. Material ni določen, a je pomembno, da se žogica, ki jo spustimo s 30 cm, odbije 23 cm visoko. Površina je na tekmovalnih mizah temne, mat barve, polje pa je označeno z belimi, lahko tudi rumenimi črtami. Povzeto po https://sl.wikipedia.org/wiki/Namizni_tenis.

10. 3. 1. Ping Pong+

Proizvajalec: TravisMathew

Stekleno mizo za namizni tenis je oblikovalo podjetje TravisMathew iz Klafiornije. Kljub temu, da je podjetje usmerjeno v tekslogno industrijo, svoje ideje za izdelke črpa iz življenjskega sloga ljudi iz južne Kalifornije. Miza je narejena iz jeklene konstrukcije, na katero je položena 300 kg težka plošča iz poliranega stekla. Plošča je povsem prozorna, brez zarisanih črt. Omejitvena polja so prikazana v spodnji konstrukciji, ki je črne barve. Dolga je 274,32 cm, široka 152,4 cm in visoka 76,2 cm. Povzeto po https://www.touchofmodern.com/sales/travis-mathew/the-travismathew-glass-top-table?id=the-travismathew-glass-top-table&sale_id=travis-mathew.



Slika 26: Ping Pong+

Vir 26: dostopen na https://cdn-s3.touchofmodern.com/products/000/240/307/dcca5ada6bc21a95394ed76ed9daf14d_large.jpg?1435003922, 16. 12. 2019



10. 4. Miza za poker

Poker je igra s kartami, za katero so značilne stave. Poznamo veliko različnih načinov. Osnovna igra se igra z 52 kartami. Zmaga tisti, ki ima kombinacijo, ki je vredna največ. Igralci sedijo okoli mize, navadno nasproti delivca. Mize za poker so se skozi čas nekoliko spremenile: sprva so bile to polkrožne mize, ki so se odprle v krog, danes pa imajo navadno ovalno, okroglo ali osemkotno obliko, profesionalne pa so tudi s prostorom za delivca. Rob mize je velikokrat oblazinjen in nekoliko višji, da se lahko igralci spočijejo. Velikokrat je zgornja plošča prekrita z grobo volno, podobno kot pri mizah za biljard. Povprečna dolžina miz za poker je med 234 in 264 cm, širina okoli 112 cm in višina 76 cm. Povzeto po https://en.wikipedia.org/wiki/Poker_table.

10. 4. 1. Mirabilia poker table

Oblikovalec: Pino Vismara

Proizvajalec: Vismara Design

Podjetje Vismara Design se ukvarja z oblikovanjem miz, opremljanjem igralnih prostorov in hišnih kinov. Mirabilia je miza, namenjena sproščenemu igranju pokra s prijatelji. Zgornja plošča ima obliko kroga, v zunanjem robu so narejene luknje za kozarce, v sredini pa je prostor za steklenice. Oblika je zasnovana okoli naraščajočega bara, primerna pa je za do šest igralcev. Narejena je iz lesa in stekla, robovi pa so prevlečeni s pozlačenim nerjavečim jeklom. Barva se prilagodi naročniku, ki lahko izbira med barvno lestvico Pantone. Dimenzije mize Mirabilia so: dolžina 160 cm, širina 160 cm in višina 79 cm. Povzeto po <https://artemest.com/products/mirabilia-poker-table-by-pino-vismara>.



Slika 27: Mirabilia poker table

Vir 27: dostopen na: <https://cassoni.com/image/catalog/VMR/cas-vmr-mirabilia-poker-table-01/cas-vmr-mirabilia-poker-table-01-img01.jpg>, 21. 12. 2019



10. 5. Mize za šah

Šah je igra za dva igralca. Zanj potrebujemo igralno ploščo, 16 figur v beli in 16 figur v črni barvi (osnovni barvi, možne so tudi druge kombinacije). Mize za šah navadno že vsebujejo vgrajeno ploščo in dva predala za shranjevanje figur. Šahovske mize so velikokrat zelo dragi dekorativni elementi, narejeni iz masivnega lesa, velikokrat tudi iz mahagonija. Niso pa primerne le za igranje šaha in ostalih namiznih iger, saj lahko služijo tudi kot klubske mizice. Povzeto po https://en.wikipedia.org/wiki/Chess_table in <https://sl.wikipedia.org/wiki/%C5%A0ah>.

10. 5. 1. Scacchi

Oblikovalec: Riccardo Lucatello

Proizvajalec: Reflex Angelo

Italijansko podjetje izdeluje svoje proizvode v kombinacij različnih materialov z muranskim steklom. Prizadeva si za združitev tehnologije in tradicije s pomočjo raziskovanja in sodobnega oblikovanja. Miza Sacchi je izdelana iz muranskega stekla (noge in plošča) in lesnega mat okvirja v barvi kave. Zgornja plošča lahko vsebuje šahovsko igralno polje, njena debelina je 12 mm. Miza je dolga 110 cm, široka 110 cm in visoka 79,5 cm. Povzeto po <https://chaplins.co.uk/shop/reflex-angelo-scacchi-chess-table.html>.



Slika 28: Scacchi

Vir 28: dostopen na: https://img.edilportale.com/product-thumbs/b_scacchi-reflex-416426-rel5f784731.jpg, 28. 12. 2019



11. TABURETI

Taburet je nizek stol brez naslonjala, namenjen je sedenju ene osebe. Največkrat ima štiri ali tri noge, lahko pa je spodnji del oblikovan tudi drugače. Ker je manjši od ostalih stolov, ga najpogosteje shranjujemo pod mizo. Velikosti taburetov se gibljejo med 30 in 50 cm. Velikokrat vsebujejo prostor za shranjevanje, lahko služijo tudi kot klubska mizica ali pa naslonjalo za noge

11. 1. Kada

Oblikovalec: Yves Behar

Proizvajalec: Danese Milano

Kada je večfunkcionalna miza oz. stol, ki jo je oblikoval švicarski oblikovalec Yves Behar za italijansko podjetje Danese Milano. Zasnovan je tako, da lahko ugotovi zahtevam sodobnega časa, saj je poleg že omenjenih funkcij lahko namenjen tudi kot prostor za električni nadzorni center, iz katerega so vodeni kabli. Zaznamuje ga preprosta konstrukcija in hkrati nenavadna oblika. Globok je 35 cm, širok 35 cm in visok 45 cm. V osnovi je narejen iz brezovega lesa in kovinskega snemljivega pokrova, ki se lahko uporabi tudi kot pladenj. Povzeto po <https://www.ideo-design.nl/en/kada/> in <https://www.yankodesign.com/2007/06/28/kada-multifunctional-tableseat-by-yves-behar/>.



Slika 29: Kada

Vir 29: dostopen na:

<https://i.pinimg.com/originals/c9/a8/f4/c9a8f49fbd2ee52054682fe5f8bdd2e0.jpg>, 7. 1. 2020



11. 2. Stool 60

Oblikovalec: Alvar Aalto

Proizvajalec: Artek

Finski arhitekt in oblikovalec Alvar Alto je oblikoval eleganten kos pohištva, ki lahko služi kot sedež, miza, odlagalna enota ali razstavna površina. Zaradi preproste geometrijske oblike se lahko stoli shranjujejo drug na drugem in tako tvorijo spiralno obliko, s katero privarčujemo prostor. Revolucionarna je zamisel o L-nogah in enostavnem pritrjevanju na zgornjo ploščo. Stolček je izdelan iz ukrivljene breze. Kljub temu, da ga je oblikovalec zasnoval že leta 1933, ga še kar proizvajajo. Gotovo velja za ikoničen in brezčasen kos pohištva. Visok je 44 cm, premer okrogle ploskve je 38 cm. Povzeto po https://www.finnishdesignshop.com/furniture-chairs-stools-aalto-stool-birch-p-4315.html?gclid=CjwKCAiA-P7xBRAvEiwAow-Vado5bGCC49OAXuLAZuwKEC4ZDDIm2p4H54ebb0FIGMsWJ40nwJ948xoCBg4QAvD_BwE.



Slika 30: Stool 60

Vir 30: dostopen na: https://hivemodern.com/public_resources/full/stool-60-alvar-aalto-artek-3.jpg, 10. 1. 2020



11. 3. Butterfly Stool

Oblikovalec: Sori Yanagi

Proizvajalec: Vitra

Vitra je družinsko podjetje v Švici, ustanovljeno leta 1950. Čeprav nadgrajuje in proizvaja samo pohištvo, ima svoj kampus za zgradbe in vodenje mednarodnih arhitektov. Verjame v dolgotrajne odnose s strankami, zaposlenimi in oblikovalci ter zagotavljajo vzdržljive in trajne izdelke z oznako dobrega dizajna. Sori Yanagi v svojem stolu Butterfly Stool na edinstven način povezuje severne oblike Charlesa in Raya Eamesa, ki sta razvila tehniko preoblikovanja vezane plošče. Mehko ukrivljena silhueta dveh združenih polovic sedišča spominja na metuljeva krila. Stol izdelujejo iz lakirane vezane plošče v imitaciji javorja z dimenzijami 42 cm širine in 39 cm višine. Povzeto po <https://www.vitra.com/en-gb/product/butterfly-stool>.



Slika 31: Butterfly Stool

Vir 31: dostopen na: https://media.fds.fi/product_image/800/95Vitra_iso.jpg, 15. 1. 2020



12. RAZLAGA IMENA

Ime mojega inovacijskega predloga *We all should be fishermen* predstavlja željo mnogih aktivistov in drugih ljudi, ki menijo, da smo ljudje dolžni pomagati drugim in se zavedamo, kako veliko lahko storimo, če reagiramo in ne zgolj spregledamo dogajanje okoli sebe. Angleško besedno zvezo sem prvič slišala na otoku Lampedusa, kjer sem imela možnost slišati zgodbo ribiča, ki je tvegaj svoje življenje za življenje utapljavajočih se migrantov na morju. In ni bil edini, saj ljudje vsak dan tvegajo svoja življenja, da bi pomagali drugim. Zaradi poguma ribičev, ki kljub kršitvi zakona pomagajo človeku v stiski, smo na izobraževalnem taboru *Start the change*, spoznali, da bi vsi morali biti takšni, kot so ribiči. Zato me fraza *We all should be fisherman* oz. slovensko *Vsi bi morali biti ribiči* vsak dan spomni, da lahko s svojimi dejanji pripomorem k boljšemu življenju nekoga drugega.

Števila 3 1 1 so dodana na koncu, saj predstavljajo klic v sili. To je nekoliko spremenjen vrstni red števil, iz katerih lahko sestavimo številko za klic v sili v Italiji, Sloveniji in še v nekaterih drugih državah – 113. Zakaj ravno klic v sili? Ker menim, da naš planet kliče, če ne celo kriči po pomoči oz. spremembi naših dejanj, ki pa se za zdaj še vedno niso bistveno spremenila.

Odločila sem se za angleško frazo in ne slovenski prevod, saj nagovarja ne samo mene, ampak tudi druge udeležence izobraževalnega tabora na Lampedusi in upam, da bo kdaj nagovorila še koga. Ker moj inovacijski predlog predstavlja večfunkcionalno mizo, se lahko za ime mize uporabi tudi skrajšana oblika WE 311, ki poleg dolgega imena predstavlja tudi neposredni klic na pomoč, na katerega se moramo odzvati mi.



Slika 32: Udeleženci in organizatorji kampa na Lampedusi v okviru Start the change

Vir 32: dostopen na: https://scontent.flju2-1.fna.fbcdn.net/v/t1.0-9/71270030_2638006022911207_8200857438845403136_o.jpg?_nc_cat=107&_nc_sid=8024bb&_nc_oc=AQm9DJ8FujBSWaAAcGJPcR7rctE4skbf5j0Ux1OYhXt169SmZeK Tk2Gn8tqMRTJBgys&_nc_ht=scontent.flju2-1.fna&oh=93ed1922a54dda9840b210172efb17d9&oe=5E9DA879, 12. 1. 2020



14. IDEJNA FAZA

Razvoj moje ideje za inovacijski predlog se je začel praktično s pričetkom šolanja v srednji šoli. Takrat sem se seznanila, da bom ob zaključku četrtega letnika morala izdelati zaključno nalogo, s katero bom pokazala vse znanje, pridobljeno skozi štiriletno izobraževanje. Inovacijski predlog je tako hkrati tudi zaključna naloga, ki sem jo morala izdelati v okviru poklicnem mature pri predmetu oblikovanje. Med šolanjem sem bila neprestano pozorna na to, kaj vse bi lahko naredila, predvsem pa je bila moja želja izdelati kos pohištva, ki ni povsem vsakdanji.

Kmalu po začetku četrtega letnika sem najprej odšla v izobraževalni kamp na Lampeduso, dva tedna kasneje pa še s šolo na terenske vaje. Ko sem se vrnila domov in si vzela čas za premislek, sem spoznala, da me družbene razmere in trenutno dogajanje na Zemlji zelo žalostijo in hkrati jezijo. Spoznanje, da nekateri moji vrstniki ne čutijo odgovornosti in menijo, da mi sami ne moremo ničesar spremeniti, je v meni prižgalo alarm. Odločila sem se, da bom v svoj inovacijski predlog vključila svoje spoznanje o problemih, a takrat še nisem vedela, kako.

Med razmišljanjem, kaj se mi zdi, da lahko spodbudim pri ljudeh in kaj bi si želela, sam ugotovila, da je pogovor tisti, ki je meni odprl oči in me »prisilil« v razmišljanje, kako ukrepati. Tako sem se osredotočila na pogovor in ugotavljanje, kako ga povezati z izdelavo pohištva. Kljub temu da nisem vedela, kako bom oboje povezala, pa sem bila prepričana, da si želim, da končni izdelek doseže čim več oseb in jih nekako spodbudi k akciji.

Ob nekakšnem pritisku, ki sem si ga ustvarila sama, mi je povezovanje mojih želja o sporočilu v pohištvo povzročilo veliko problemov, a sem vedela, da moram le vztrajati. Vedno mi je bilo zanimivo, kako naši možgani, kljub temu da se mi odpravimo spat, še vedno neprestano delajo. In potrditev za to sem dobila, ko sem se med spanjem nenadoma zbudila, vzela skicirko in narisala idejo, ki je postala moja zaključna naloga. Takrat sem narisala grobo skico igralne mize, ki bi jo lahko razstavila, in hitro mi je postalo jasno, da je ta ideja tista, ki si jo želim realizirati.



Slika 34: Prva skica mize WE 311

Vir 34: lasten vir



Sledilo je raziskovanje tržišča, saj sprva nisem vedela, kako bi naj igralna miza izgledala in kako naj ji dodam funkcijo razstavljanja. Ob raziskovanju sem hitro ugotovila povezavo med višino jedilne mize in klubske mizice ter taburetov. Tako sem razvila idejo, da se bo igralna miza razstavila v klubsko mizico in sedežni element.

Po končanem raziskovanju tržišča igralnih miz, klubskih mizic in taburetov sem se najprej posvetila ergonomiji in iskanju primernih mer moje zaključne naloge. Višino sem določila povsem preprosto, saj sem upoštevala standardno višino jedilne mize, torej 75 cm. Nato sem se posvetila še dolžini in širini moje mize. Med raziskovanjem sem ugotovila, da bosta ti dve meri odvisni predvsem od oblike zgornje ploskve. Zato sem pred določitvijo teh mer preverila prednosti in slabosti treh različnih likov, ki bi bili lahko osnova zgornje ploskve. Prva možnost je bila krog, druga kvadrat in tretja osemkotnik. S slednjim bi bila oblika inovacijskega predloga nenavadna in redko pojavljena pri mizah na tržišču, a bi z izrezom robov izgubila prostor in hkrati otežila udobno sedenje več oseb za mizo. Druga izbira je bila kvadrat. Z njim bi pridobila veliko prostora ob robovih mize in najenostavnejšo izdelavo. Problem kvadrata pa je nastopil pri omogočanju nemotenega igranja več kot štirih igralcev in tudi različne oddaljenosti igralcev od sredine plošče. Namen inovacijskega predloga, da spodbudi pogovor, bi z različno oddaljenostjo oseb od središča mize lahko vplival na vključenost in počutje, zato je to glavni razlog, da nisem uporabila kvadrata. Moja prva izbira, krog, je kljub izgubi pomembnega prostora ob robovih in tako zmanjšanja igralne površine z omogočanjem nemotene igre in enakomerne oddaljenosti oseb postala moja dejanska izbira.

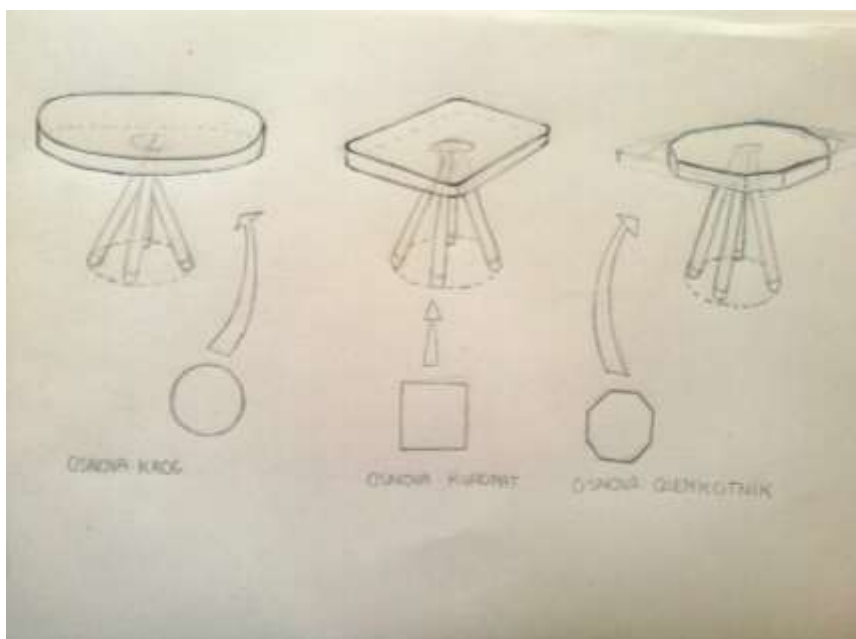

Slika 35: Skica primerjave oblike zgornje plošče

Vir 35: lasten vir

H krogu sem nato prilagodila širino in dolžino mize, do katere pa sem prišla tako, da sem za osnovno izhodišče vzela mere plošče svetovno znane igre Monopoli. Plošča je v povprečju velika 50 cm zaradi potrebnega prostora za odlaganje in shranjevanje različnih



sestavnih delov igre Monopoli sem vsakemu igralcu dodala med 15 in 20 cm dolžine. Na koncu sem se po primerjavi odločila za premer kroga, ki znaša 85 cm. Svojo odločitev sem nato potrdila tudi s primerjavo ergonomičnih mer jedilnih miz, ki so namenjene 4 osebam. Zasedila sem mero za okroglo mizo, ki je sicer znašala 90 cm. A ker me je nekoliko skrbela prevelika dimenzija klubske mizice, sam vseeno ohranila 85 cm.



Slika 36: Iskanje ustreznih mer za zgornjo ploščo 1

Vir 36: lasten vir



Slika 38: Skice razvoja spodnjega dela

Vir 38: lasten vir

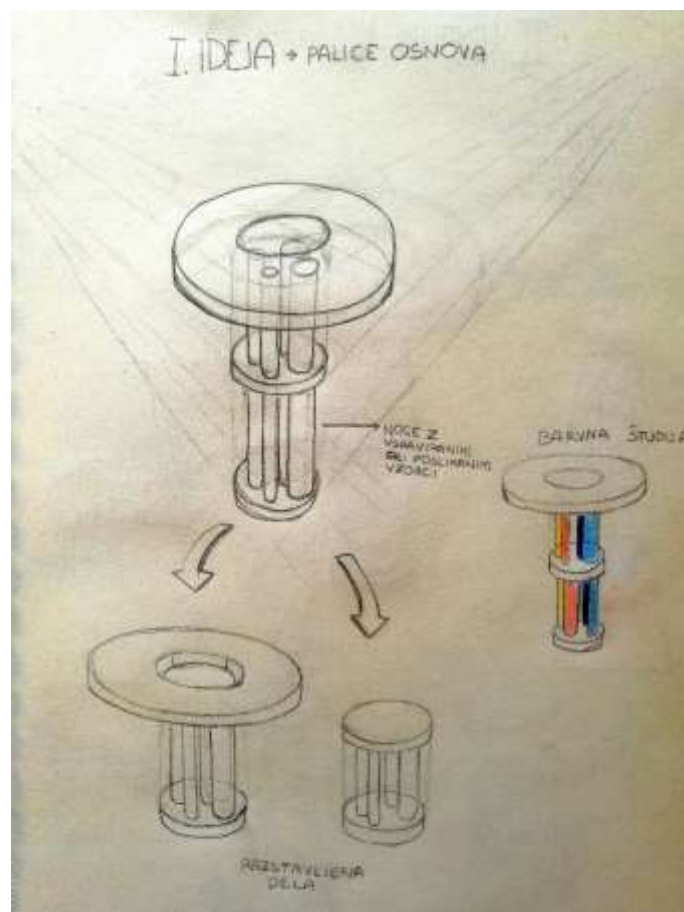

Slika 39: Skica prve ideje

Vir 39: lasten vir



Slika 40: Skica druge ideja

Vir 40: lasten vir

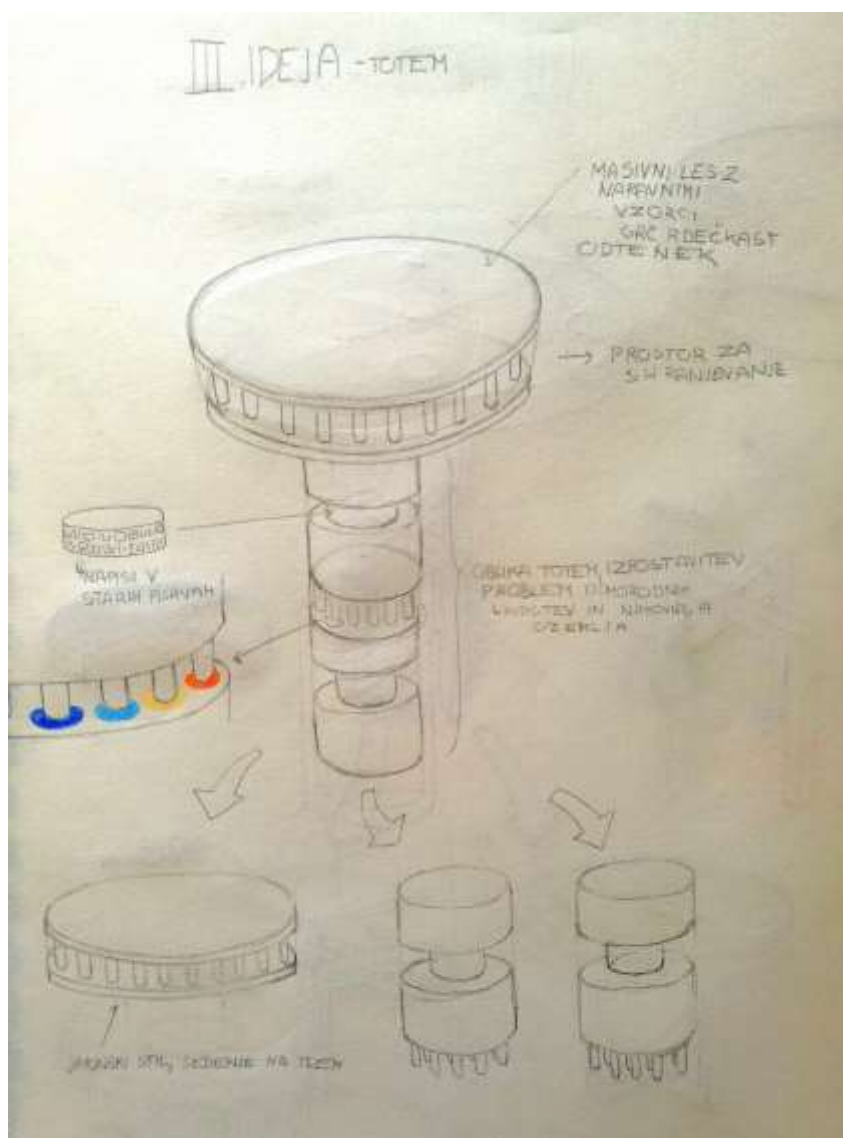

Slika 41: Skica tretje ideje

Vir 41: lasten vir

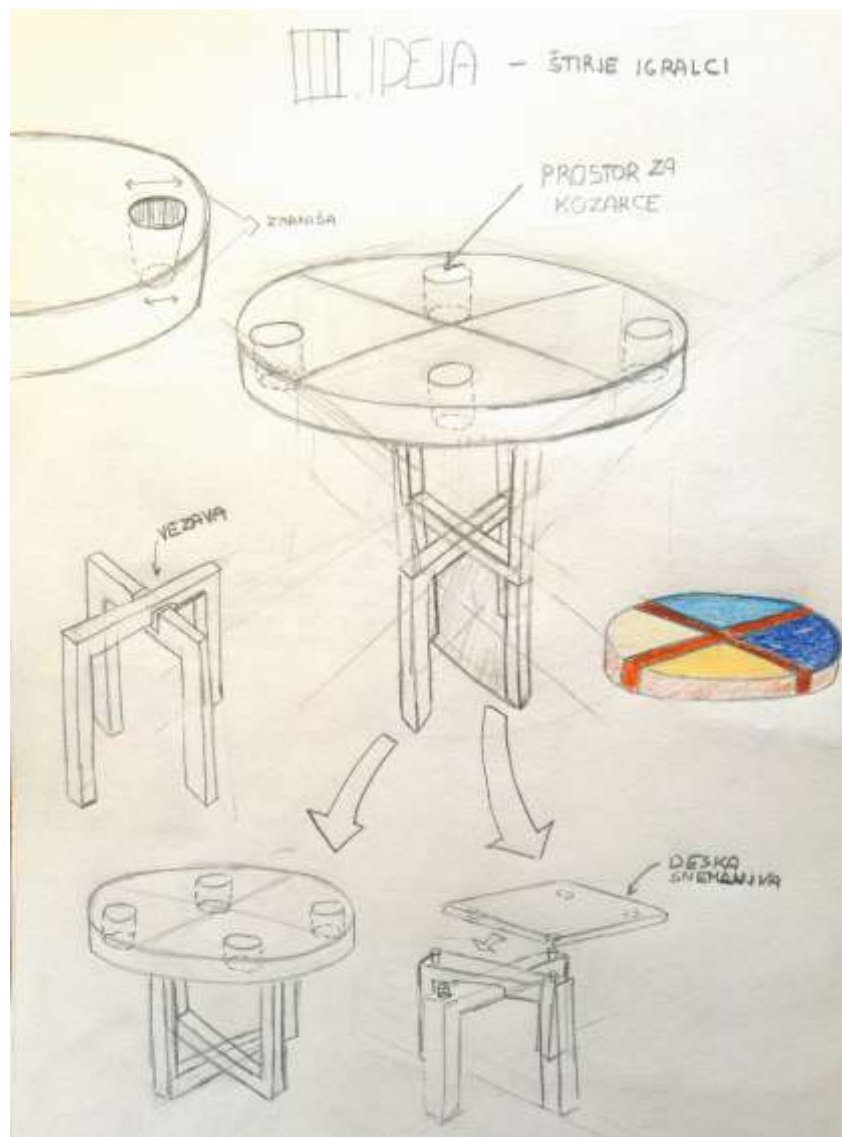

Slika 42: Skica četrte ideje

Vir 42: : lasten vir



Slika 43: Skica pete ideje

Vir 43: lasten vir



Tako kot že večkrat v življenju, se lahko za najdbo oblike, ki sem jo iskala, zahvalim prijateljem. Če me oni ne bi pripeljali v knjigarno, ne bi nikoli kupila knjige o oblikovalskih ikonah in posledično opazila izdelka, iz katerega izhaja končna oblika moje mize. Ni pa bila knjiga edina, tudi dejstvo, da sem na Lampedusi spoznala osebo, ki je velika ljubiteljica kave in mi je nedolgo nazaj poslala sliko ravno tega izdelka, ki je nato v meni prebudil pozornost. Govorim o Moka express coffe-makerju (kafitiera), italijanskem oblikovalskem izdelku, ki ima obliko pečene ure, le da ima v tlorisu namesto kroga osemkotnik. Iz njegove oblike sem nato zasnovala tudi osnovo za svoj inovacijski predlog.

Kljub temu da je bila prva ideja narediti podstavek iz plošč, ki so med seboj povezane, sem jo zaradi funkcionalnosti zamenjala z idejo o povezavi letvic. V prvem primeru igralci ne bi imeli prostora za noge pod mizo, z letvicami pa sem pridobila prostor in hkrati ohranila obliko osemkotnika.

Moja miza tako vsebuje štiri osemkotne segmente. Zgornji in spodnji sta enako velika, prav tako sredinska. Od spodnjega segmenta se oblika zožuje proti sredinskemu, sledi prehod, tako kot pri kafitieri. Nato se oblika začne širiti od drugega sredinskega segmenta do zgornjega.

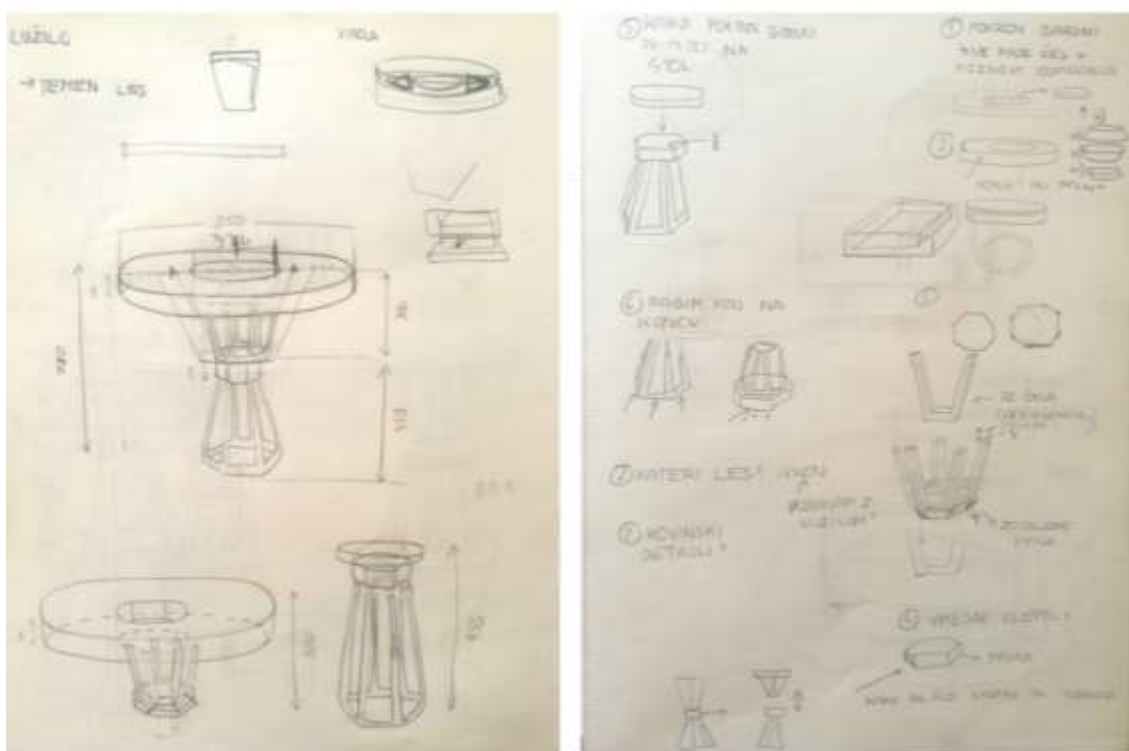

Slika 44: Skica spodnjega dela osmekotne oblike

Vir 44: lasten vir



Po določeni obliki sem se lahko lotila natančnejšega izrisa in zasnove preostalih mer. Prva oblika razstavljive mize je vsebovala dva različno velika dela, ki bi se na sredini združila, vmesni združevalni pas pa bi bil visok vsaj toliko kot zgornja plošča. Pri zasnovi zgornje plošče mi je problem predstavljala predvsem teža in posledično stabilnost mize. Ker sem želela debelejši rob, je bila prva možnost, da je narejena iz lepljenih vezanih plošč, ki bi jih na koncu furnirali. Problem je nastal pri poglobljenem sredinskem del. Ta se mora iz igralne mize odstraniti, ko jo razstavimo v klubsko mizico in taburet, saj poveča višino stola in zakrije moznike, ki so bili sprva načrtovani. Poglobljeni sredinski del je okrogle oblike, zato bi bilo furniranje notranjega poglobljenega dela zelo zahtevno in bi vzelo veliko časa. Prav tako sem pri prvi možni varianti ob posvetu z izvajalcem ugotovila, da moram širino osemkotnika povečati s 40 cm na 50 cm in oba kosa poenotiti tako, da bosta enako velika in vsebovala enake kote, pod katerimi bo potrebno rezati letvice.

Z upoštevanjem vseh ugotovitev in predlogov sem narisala in oblikovala končno podobo zaključne naloge. Vrhnja plošča je narejena iz 2-cm debele plošče iz masivnega lesa in 5-cm navideznega roba. S tem sem se znebila problema furniranja sredinskega poglobljenega dela in težavam s težo in stabilnostjo. Oba spodnja dela sem poenotila in tako olajšala izdelavo in morebitno kasnejšo proizvodnjo. Letvice so iz masivnega lesa trikotne oblike. Vmesni osemkotni del je prav tako iz vezane plošče. Oblika mize dela deluje elegantno in enakomerno povezuje nosilni del z zgornjo ploskvo.



Slika 45: Postopek risanja načrta v programu AvtoCAD

Vir 45: lasten vir

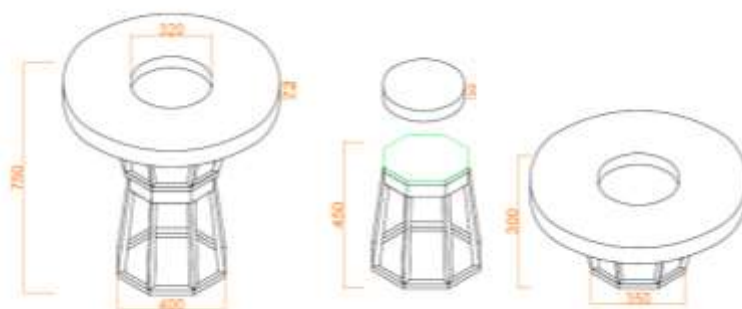

Slika 46: Načrt za mizo, različna višina osemkotnih elementov, neizvedena verzija

Vir 46: lasten vir



Slika 47: Izris končne oblike mize v dvo-bežiščni perspektivi

Vir 47: lasten vir

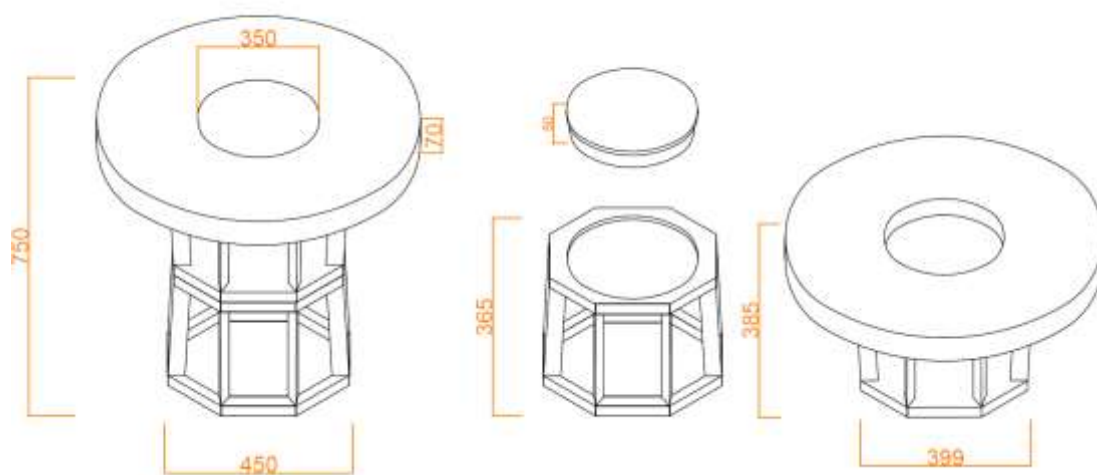

Slika 48: Načrt z merami, izvedena verzija

Vir 48: lasten vir



15. BARVNA ŠTUDIJA

Med izbiro in razmišljanjem o barvah mojega inovacijskega predloga sem sledila smernicam oblikovanja, a hkrati tudi enemu izmed mojih izhodišč. Zaradi močne simbolike projekta Barca Nostra in povezave z mojim sporočilom izdelka sem kot izhodiščno barvno lestvico našla v ladji, ki me ni prevzela le zaradi tragedije, ki jo predstavlja, ampak tudi zaradi zanimivih barv.

Med primerjanjem in iskanjem barv, ki bi ustrezale tem s fotografije barke, sem naletela tudi na Pantonejevo lestvico razmisli (ponder), ki je zelo podobna barvam, ki sem jih našla in združila sama.



Slika 49: Detajl z Naše barke zgoraj

Vir 49: lasten vir



Slika 50: Detajli z Naše barke spodaj

Vir 50: lasten vir



Moja prva predloga barvne lestvice je vsebovala šest barv, ki so neposredno izhajale iz barv površja ladje. Zajemala je naslednje barve: dojenčkova modra (RGB 181 199 211, HTML B5C7D3), klasično modra (RGB 15 76 129, HTML 0F4C81, CMYK 10076250), Pantone 2767 C (RGB 19 41 75, HTML 13294B, CMYK 10071066), Pantone 2005 C (RGB 254 216 128, HTML FED880, CMYK 09560), Pantone 4011 C (RGB 222 117 76, HTML DE754C, CMYK 063690) in Pantone 7533 C (RGB 71 55 41, HTML 473729, CMYK 40607771).

Sledilo je vključevanje različnih barv v krožni segment na mizi, saj sem se odločila, da bo ta predstavljal največji barvni poudarek. Nazadnje sem se odločila, da v mizo vključim štiri barve, ki predstavljajo mizo, ki je v osnovi namenjena štirim igralcem. Z izbiro štirih barv sem tako tudi vizualno določila prostor, ki pripada vsakemu igralcu posebej.

Lestvica Pantone razmisli (ponder) vsebuje poleg klasično modre še naslednjih šest barv: Provance (RGB 101 141 198, HTML 658DC6), dojenčkova modra (RGB 181 199 211, HTML B5C7D3), spomenik (RGB 132 137 140, HTML 84898C), štuk (RGB 165 141 127, HTML A58D7F), breskvin roževac (RGB 245 184 149, HTML F5B895) in posušeni koruzni listi (RGB 242 214 174, HTML F2D6AE).



Slika 51: Moj predlog barvne lestvice zgoraj in Pantone lestvica spodaj

Vir 51: lasten vir



Nazadnje sem se odločila združiti obe barvni lestvici oz. iz Pantonejeve lestvice vzeti štiri barve, dve od teh pa sta bili tudi v moji barvni lestvici. Za to sem se odločila, saj sem želela na svoji mizi upoštevati smernice v oblikovanju, ki v letu 2020 narekujejo uporabo klasično modre, nevtralnih barv in uporabo japandi sloga.

Izbrani barvni odtenki so: klasično modra (RGB15 76 129, HTML0F4C81, CMYK 10076250), dojenčkova modra (RGB 181 199 211, HTML B5C7D3), breskvin roževac (RGB 245 184 149, HTML F5B895) in posušeni koruzni listi (RGB242 214 174, HTMLF2D6AE).

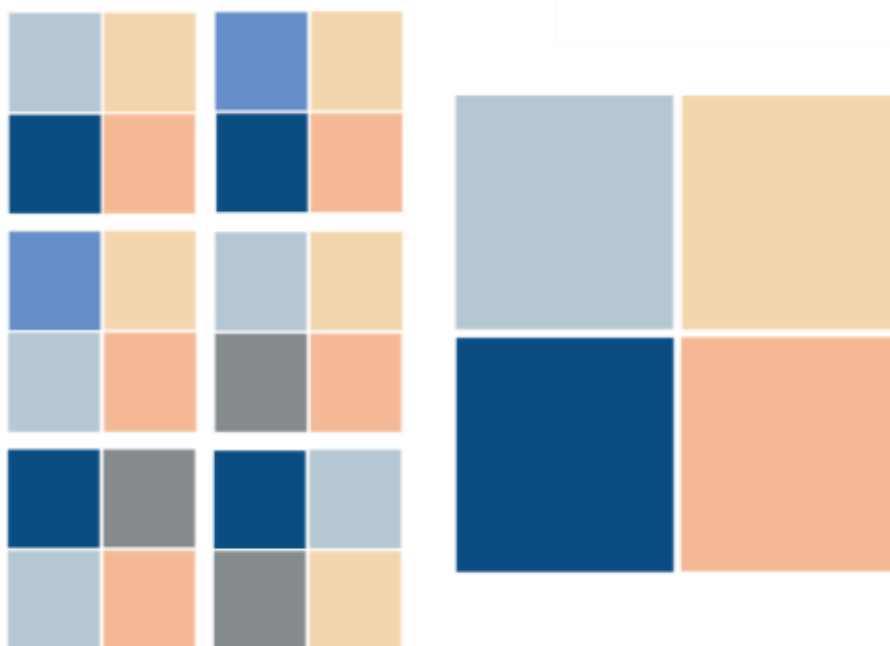

Slika 52: Različne kombinacije levo in izbrana kombinacija štirih barv desno

Vir 52: lasten vir

Po izbranih odtenkih barv, sem se odločila kakšen vzorec želim uporabiti na snemljivem krožnem segmentu, kakšen oblike bo snemljivi krožni segment in kateri deli mize bodo bili pobarvani. Za končno odločitev, o obliki kroga pri snemljivem krožnem segmentu, sem upoštevala estetski vidik, saj je krog najlepše nadaljeval ritem, ki ga oblike mize gradijo.

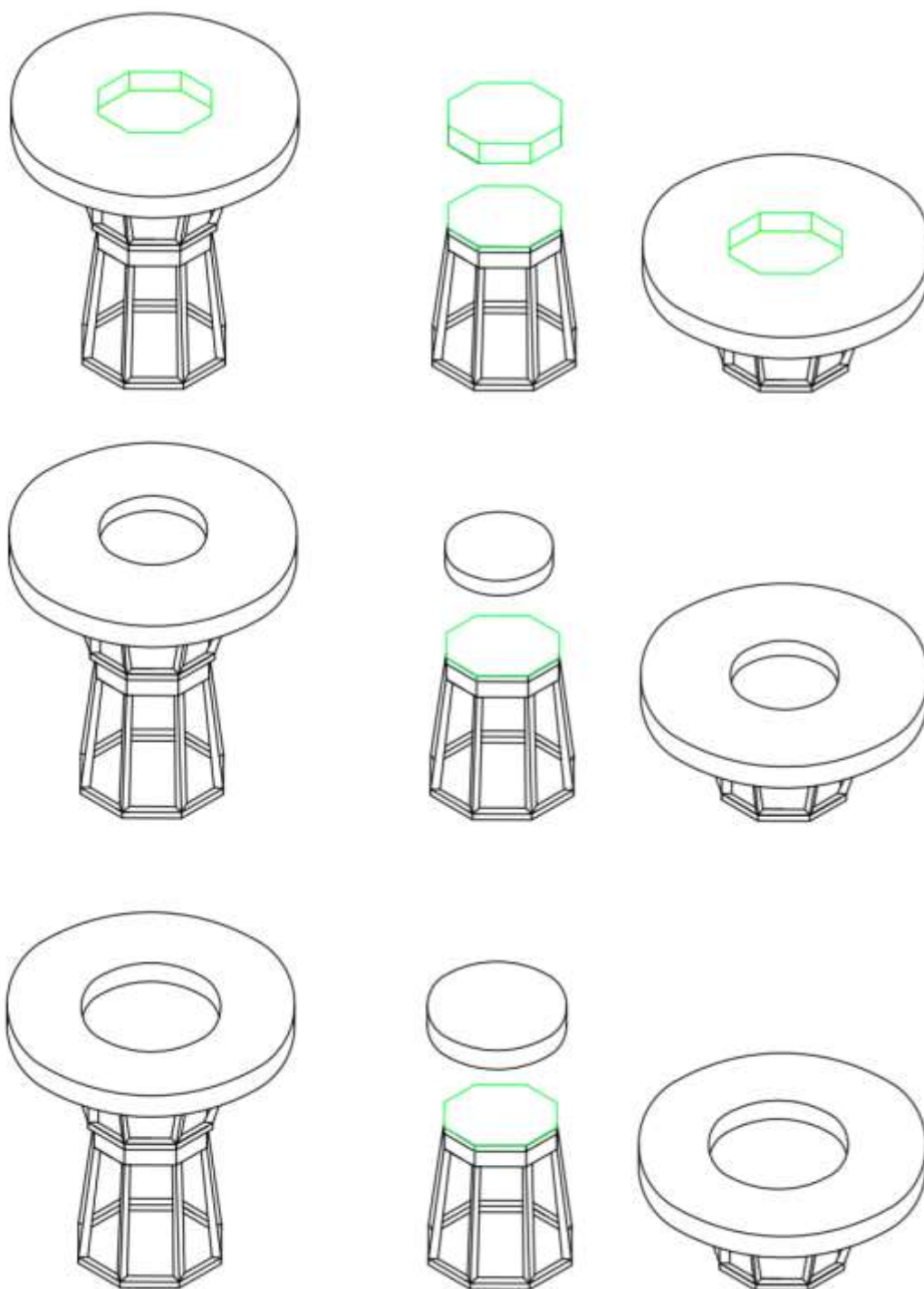

Slika 53: Možne oblike snemljivega krožnega segmenta, izbrana druga oblika

Vir 53: lasten vir

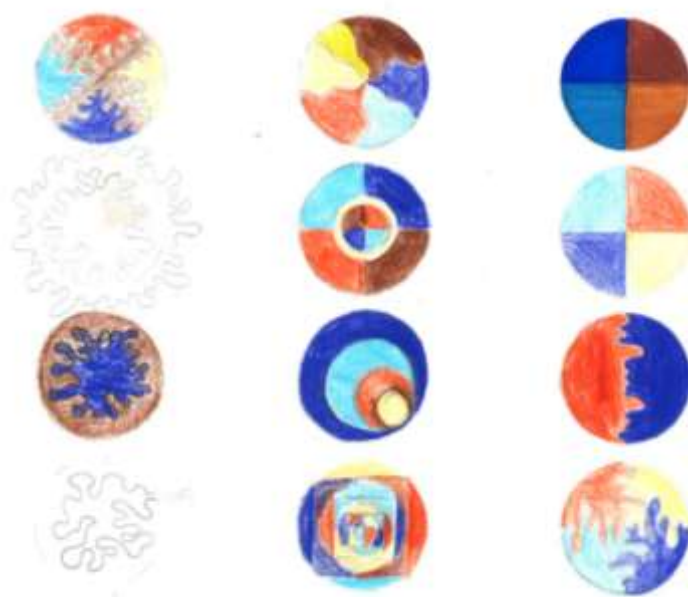

Slika 54: Možne kombinacije oblik in barv na snemljivem krožnem segmentu

Vir 54: lasten vir



Slika 55: Barvna študija mize narisane v dvobežiščni perspektivi

Vir 55: lasten vir



16. MATERIALI IN POVRŠINSKA OBDELAVA

V osnovi sem si svojo mizo predstavljala v celoti narejeno iz masivnega lesa, a bi bila takšna izvedba zelo draga in prav tako definitivno pretežka za razstavljanje. S proizvajalcem sva nato našla rešitev v tako imenovani sendvič konstrukciji, kjer je zgornja plast plošče iz vezane bukove plošče (2 cm), spodnji del plošče pa iz mediapana/plošč MDF (medium density fiberboard). Ker bi rob (5 cm) iz mediapana preveč izstopal, je furnirana z bukovim furnirjem. Noge oz. trikotne letvice so narejena iz masivnega bukovega lesa, medtem ko so osemkotni segmenti, na katere so pritrjene noge, narejeni iz vezane bukove plošče. Snemljivi krožni segment ima za osnovo vezano bukovo ploščo, podložen pa je s peno iz poliuretana, ki je tapecirana z umetnim usnjem temno modre barve.

Tabela 1: Materiali, ki jih vsebuje miza WE 311

MATERIAL	SESTAVNI DEL MIZE, KI VSEBUJE MATERIAL
vezana bukova plošča	štiri osmkotne osnove na kater so pritrjene noge, poglobljena odlagalna površina, snemljivi krožni segment - sedež
mediapan/MDF plošča	rob na zgornji plošči mize (5cm)
masivni les bukev	šestnajst nog mize in zgornja plošča debeline 2cm
furnir (bukov)	rob na zgornji plošči mize narejen iz mediapana
poliuretan (pu pena)	snemljivi krožni segment – sedež
umetno usnje	snemljiv krožni segment – sedež



Slika 56: Bukov les

Vir 56: dostopen na: <https://plymasters.co.nz/assets/Uploads/Steamed-Beech.PNG>, 2. 20209



Slika 57: Umetno usnje

Vir 57: lasten vir



17. TEHNIČNA DOKUMENTACIJA

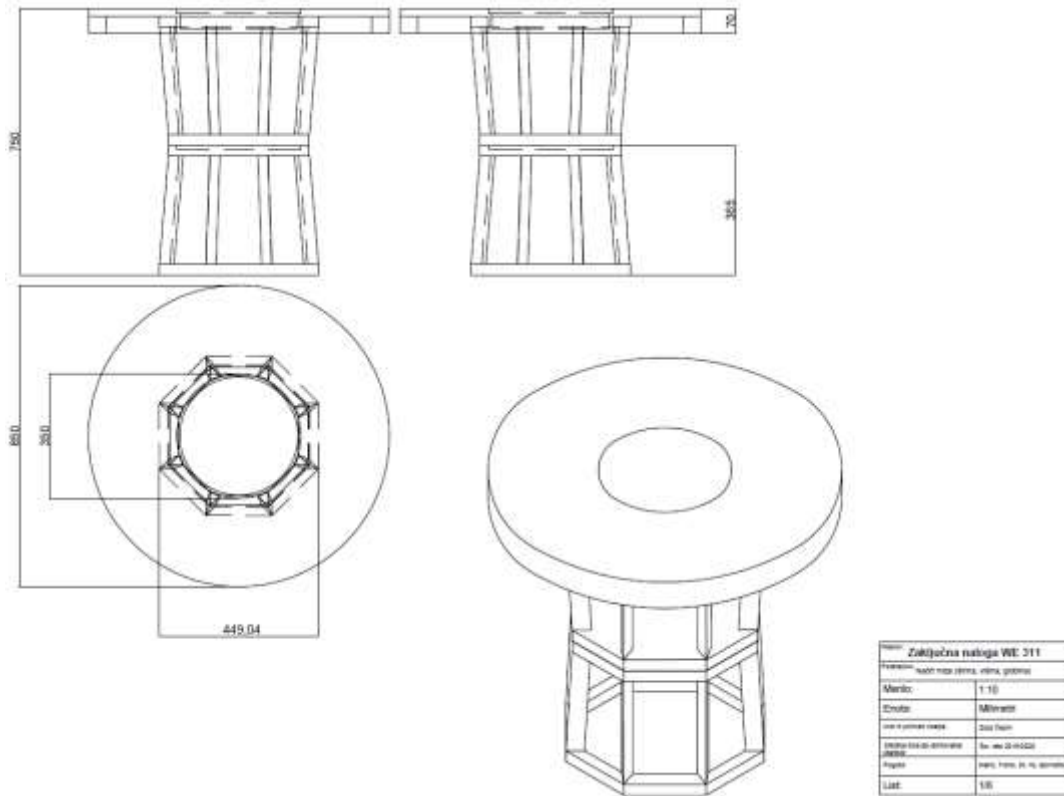

Slika 58: Načrt narisa, tlorisa, st. risa in izometrija

Vir 58: lasten vir

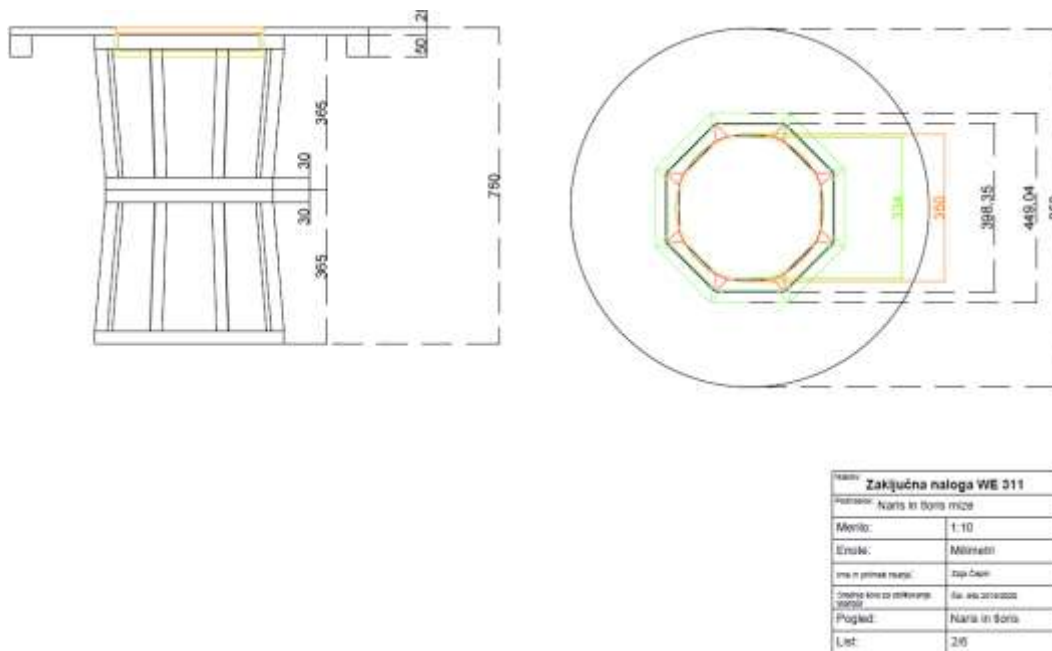

Slika 59: Načrt narisa in tlorisa podrobneje

Vir 59: lasten vir

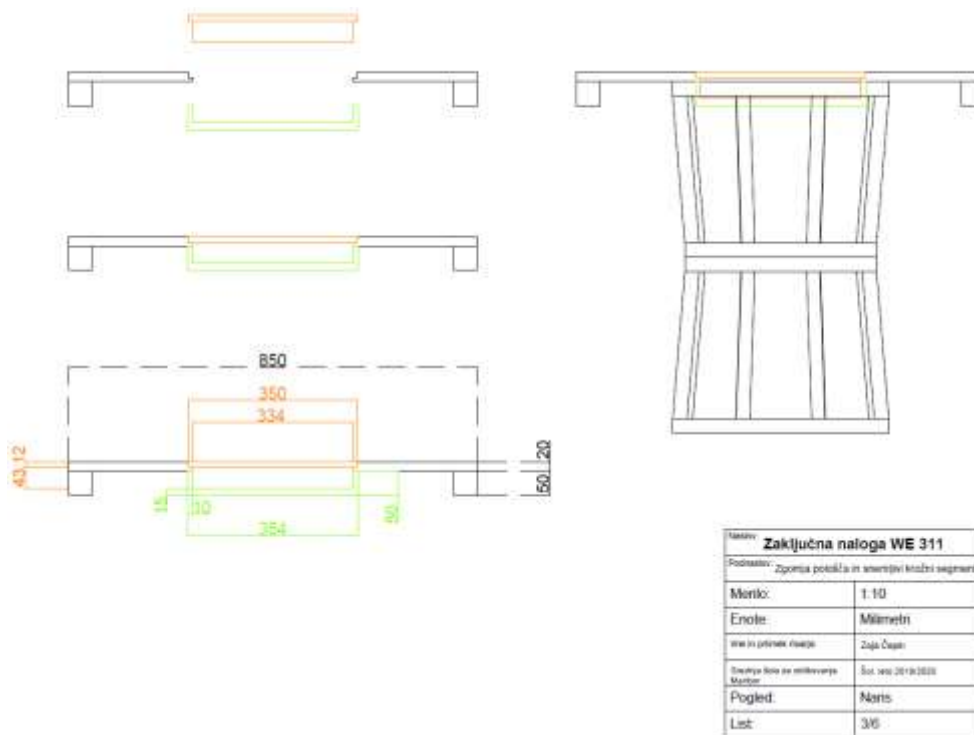

Slika 60: Načrt zgornje plošče in snemljivega krožnega segmenta

Vir 60: lasten vir

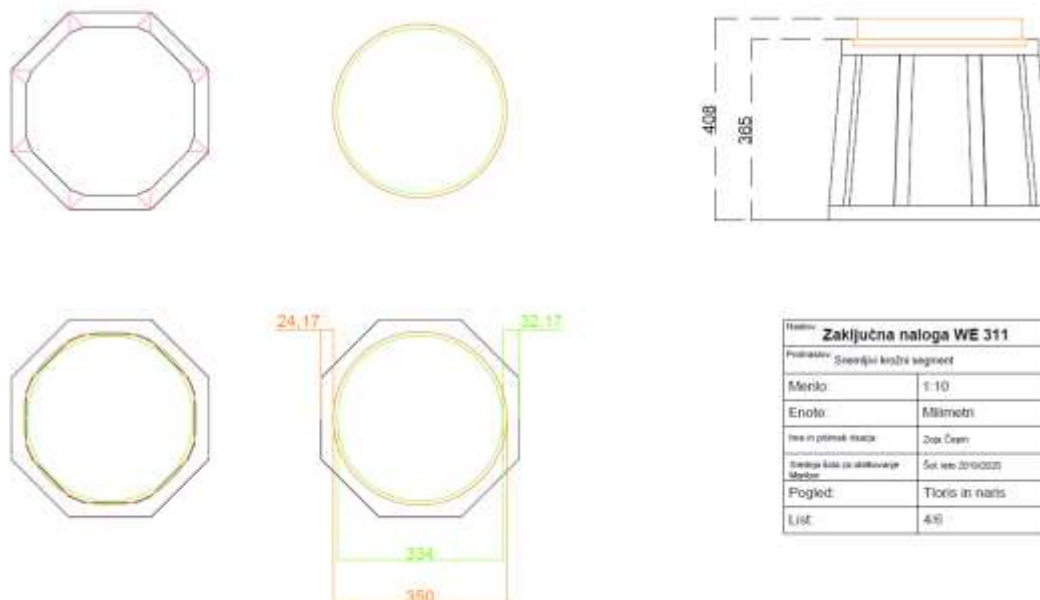

Slika 61: Načrt snemljivega krožnega segmenta podrobneje

Vir 61: lasten vir

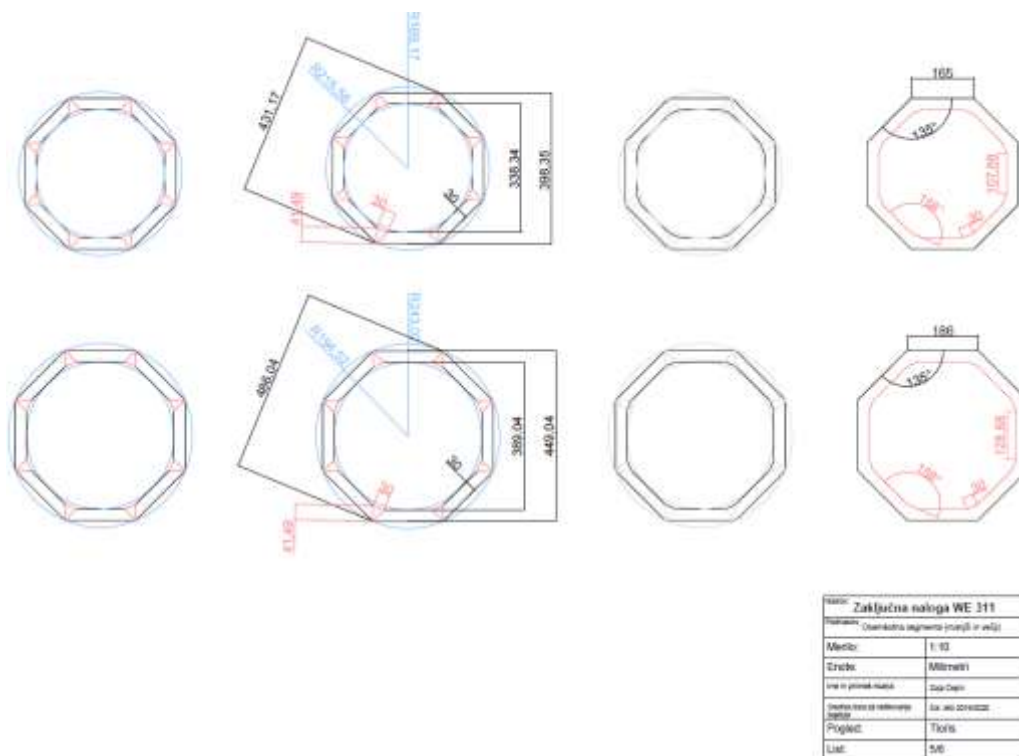

Slika 62: Načrt osemkotna segmenta (manjši in večji)

Vir 62: lasten vir

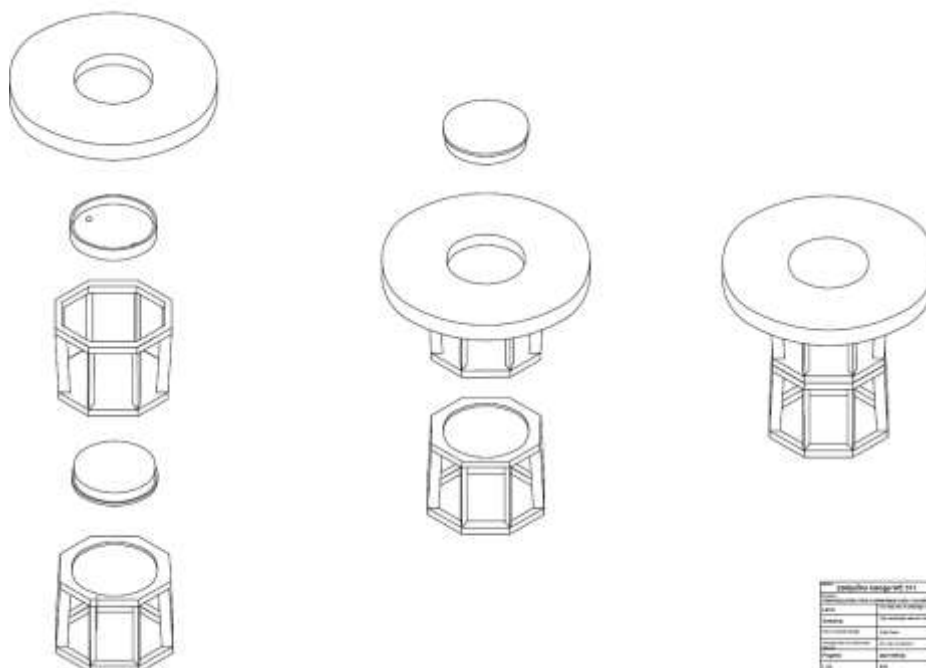

Slika 63: Načrt mize v izometriji (razstavljeni elementi, sestavljena miza)

Vir 63: lasten vir



18. DELOVNI MODEL

Eden izmed korakov metodologije oblikovanja je tudi izdelava pomanjšanega modela inovacijskega predloga. Z njim si oblikovalec in izvajalec lahko pomagata pri lažji predstavi končnega izdelka in za dokončno razrešitev morebitnih podrobnosti. Modeli se uporabljajo predvsem kot zadnja stopnja preverjanja, ali so načrti in posledično mere pravilni. Prav tako se lahko prvič vidi celoten postopek. S tem oblikovalec pridobi izkušnjo, kaj natanko se lahko izdelata in kako prilagoditi načrte za čim manjši odpad materialov.

Tudi jaz sem izdelala delovni model svoje zaključne naloge v merilu 1 : 3, a sem za izdelavo uporabila drugačen material kot na končnem izdelku. Moj model je tako narejen iz vezane topolove plošče in smrekovih letvic. Zgornja plošča, osemkotni segmenti, sredinski segment in manjša spodnja konstrukcija so bili izrezani s pomočjo laserskega rezalnika. Smrekove letvice sem narezala s krožno žago in jih zbrusila na brusilnem stroju, da sem dobila pravilen kot. Nato sem vse izrezane in obdelane elemente zlepila v tri osnovne dele mize. Vsak del sem nato zbrusila, pobarvala in na koncu premazala s čebeljim voskom.

Z modelom sem potrdila pravilno odločitev barvne lestvice in razmerij. Prav tako sem ugotovila, da se, kljub sprva načrtovanemu temnemu lesu, tudi svetel les ujema z barvami. To in ugotovitev, da lahko uporabim ostanke lesa, ki so nastali pri izdelavi drugega elementa pri mojem proizvajalcu, je prispevalo k sprejetju odločitve, da uporabim nekoliko svetlejši les za osnovo moje mize.

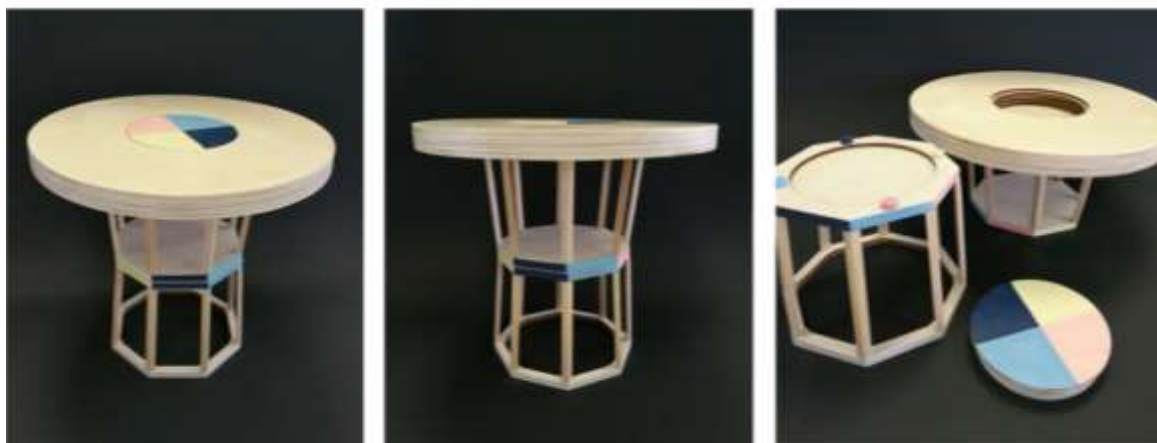

Slika 64: Model 1 (desno in sredina sestavljeni elementi, levo razstavljena miza)

Vir 64: lasten vir



Slika 65: Model 2 (desno klubska mizica, sredina taburet, levo krožni segment)

Vir 65: lasten vir

19. POSTOPEK IZDELAVE

Sama doma nimam pogojev, ki bi mi omogočali izvedbo zaključne naloge, zato sem že med poletjem začela z iskanjem morebitnih proizvajalcev mojega izdelka. Predvsem sem se osredotočila na osebe, ki jih poznam sama oz. jih poznajo moji starši. Zelo hitro sem našla primernega proizvajalca, ki ima veliko izkušenj, a se ja ta v novembru poškodoval in moje sodelovanje z njim je bilo onemogočeno. Ponovno sem poskušala najti nekoga, ki bi moj izdelek lahko naredil pravočasno, saj sem spoznala, da imajo mizarji veliko dela. Nazadnje sem se odločala med tremi možnostmi, ki so bile cenovno zelo podobne, izbrala pa sem proizvajalca, ki je pokazal zanimanje za mojo nalogo, ne zgolj zaradi plačila, ampak predvsem zaradi izziva, ki ga je tudi sam videl v njej.

Tako sem se z izvajalcem med procesom načrtovanja veliko posvetovala, saj sama nisem imela zadostne količine znanja. Skupaj sva predvidela potek izdelave in ga poskušala čim bolj poenostaviti, predvsem mizo pa narediti izvedljivo v pogojih, ki jih ponuja proizvajalčeva delavnica. Ker je vzporedno z mojim projektom pripravljal še druge, je imel na voljo nekaj odvečnega lesa, zato sem se odločila, da uporabim kar ta les, s tem pa privarčujem in predvsem prispevam k manjšemu odpadu materiala.

Ko sem izrisala vse načrte in s tem določila tudi natančne mere, jih je proizvajalec prenesel v program, ki ga je lahko povezal s CNC-strojem (Computer Numerically Controlled). Sledil je izrez vezane bukove plošče. Tako sem dobila štiri osmerokotne segmente, zgornjo vrhno ploščo s krogom, spodnjo konstrukcijo in osnovo za snemljivi krožni segment.



Slika 66: CNC stroj in izrez prvih delov iz vezane plošče

Vir 66: lasten vir

Sledila je izdelava trikotnih nog iz masivnega bukovega lesa. Proizvajalec je najprej les narezal na letve širine 30 mm in višine 40 mm. Nato je pripravili šablono, da je lahko letve izrezal pod pravilnim kotom. Več težav je predstavljala druga stranica trikotnika, saj ni imel več pravokotne stranice, s katero bi si pomagal pri rezanju. Letve je rezal s pomočjo formatne žage in jih nato s pomočjo tračne brusilke zbrusil. V trikotni stranici je nato s pomočjo baterijskega vrtalnika izvrtal luknje za mozničke.

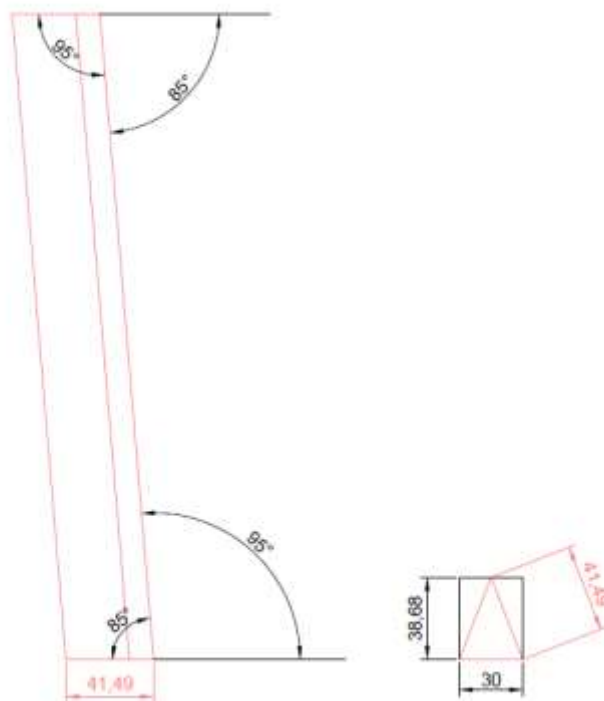

Slika 67: Mere za izrez nog

Vir 67: lasten vir



Slika 68: Krožna fromatna žaga

Vir 68: lasten vir



Slika 69: Vertikalna tračna brusilka

Vir 69: lasten vir



Potem je sledilo sestavljanje spodnjega dela klubske mizice in osnove za taburet. Proizvajalec je s sestavljanjem ugotovili ali se trikotne letvice ujemajo z osemkotnimi segmenti in ali je potrebno katero še prilagoditi. Pri sestavljanju je določil natančno mesto vsake trikotna letvica in ga označil, saj je mizo zlepil na koncu delovnega postopka.



Slika 70: Pripravljene trikotne noge in osmkočni segment za sestavljanje

Vir 70: lasten vir



Slika 71: Sestavljanje spodnjega dela klubske mizice

Vir 71: lasten vir



Zgornjo ploščo iz vezanega bukovega lesa je proizvajalec zbrusil in pripravil za sestavljanje. Nato je dele spodnje konstrukcije za shranjevanje snemljivega krožnega elementa najprej zlepil skupaj, nato pa celoto pritrdil na zgornjo ploščo debeline 2 cm z lepilo z les.



Slika 72: Zgornja plošča in spodnja konstrukcija za shranjevanje krožnega segmenta

Vir 72: lasten vir



Delodajalec je nato vse segment mize sestavil skupaj in preveril morebitne napake. S pomočjo kita in furnirja je napake odpravil in mizo pripravil na brušenje.



Slika 73: Izdelek v vmesni fazi

Vir 73: lasten vir



Slika 74: Izdelke v vmesni fazi, razstavljen

Vir 74: lastne vir



Temu je sledilo izdelovanje sedeža. Proizvajalec je pu peno in umetno usenje najprej izrezal. Nato je iz umetnega usnja sešil prevleko in vanjo vstavil pu peno. Vse skupaj je pritrdil s pnevmatskim spenjalnikom. Nato je tapecirani del sedeža pritrdil na lesno osnovo. Prav tako je proizvajalec s pomočjo CNC stroja izrezal rob, višine 5 cm iz mediapana in ga pritrdil na zgornjo ploščo debeline 2cm. Rob je nato furniral z bukovim furnirjem.



Slika 75: Izdelke v vmesni fazi, razstavljen

Vir 75: lasten vir



Potem, ko je imel proizvajalec pripravljene vse segmente mize, jih je najprej zbrusil s pomočjo tračne brusilke, nato pa vsak del še z finim brusnim papirjem ne roke.



Slika 76: Zbrušeni segmenti, pripravljene a barvanje (razstavljeni)

Vir 76: lasten vir



Slika 77: Zbrušeni segmenti, pripravljene za barvanje (sestavljene)

Vir 77: lasten vir



Sledilo je barvanje, ki ga je proizvajalec opravil v posebni delavnici s pomočjo pištrole za barvanje. Vse dele, ki so ohranili barvo lesa, je zaščitil in šele nato pričel z barvanjem. Zaradi lepše prekrivnosti je proizvajalec na vse ploskve, ki jih je moral pobarati najprej nanesel belo barvo. Po sušenju je sledilo označevanje posameznih ploskev, saj miza vključuje štiri barve. Nato je ploskev pobarvala še v določenih odtenkih. Ker je bila barva mat 10%, je zadostoval en sloj bele in en sloj posamezne barve. Po končanem barvanju je sledilo še lakiranje in posledična zaščita mize.



Slika 78: Sušenje po lakiranju

Vir 78: lasten vir

Nazadnje je proizvajalec trikotne letvice s pomočjo lesenih moznikov in lesnega lepila pritrdil na osemkotne segmente in jih vpel v spono. Miza je bila po sušenju tako zaključena.



Slika 79: Lepljenje osemkotnih segmentov

Vir 79: lasten vir



20. DRUŽBENA ODGOVORNOST

Miza WE 311 s svojim sporočilom in glavnim namenom vsakega posameznika spodbuja k izražanju svojih stališč preko pogovora z drugimi osebami; to so lahko družinski člani, prijatelji ali neznanci, s katerimi si oseba deli določen trenutek. Pomembno je, da si z vsemi ljudmi, tako tistimi, ki jih pozna, kot tistimi, ki jih nikoli v življenju ne bo spoznal, deli planet Zemljo. Kljub temu da je moj inovacijski predlog le predmet, v sebi nosi zgodbo in izvira iz izhodišč, ki se vežejo neposredno na trajnostni razvoj in velik problem, s katerim se človeštvo danes sooča. V mislih imam našo pasivnost, kljub temu da se razmere vsakodnevno slabšajo (čedalje večja potreba po neobnovljivih virih, pojavljanje mikroplastike ne le v morjih, ampak tudi v naši hrani, vplivi globalnega segrevanja, večanje razlik med materialno bogatimi in revnimi, zasvojenost najstnikov, nenadzorovano zbiranje podatkov, vedno več migracije, lakota v nekaterih predelih sveta, izkoriščanje s strani tistih, ki imajo položaje, idealne družbene zahteve ...) in da se kršenje človekovih pravic največkrat stopnjuje, smo mi še vedno to pripravljene gledati in kar je še huje, ignorirati. Posameznika, ki uporablja mojo mizo, ta neprestano spominja, da lahko le s pogovorom, iz katerega se bodo razvila dejanja, človek prispeva k družbeni odgovornosti in k izboljšanju razmer na Zemlji. Na neki način ga spodbuja k izobraževanju o družbeni problematiki in mu predstavlja pomembnost kakovostnega izobraževanja.

Večfunkcionalnost in uporaba naravnih materialov, poleg že zapisanega, prispevata k družbeno odgovornem ravnanju v skladu z naravo. Ker je miza zasnovana na naravnih materialih ne bo obremenila okolja, tudi ko ne bo večfunkcionalna. Zaradi uporabe kvalitetnega lesa je prav tako zagotovljena njena dolga življenjska doba. Zaradi več različnih možnosti uporabe bo miza lahko služila več generacijam in zadovoljila tisto, kar bo vsaka najbolj potrebovala.



21. STROŠKOVNIK

Tabela 2: Prikaz kalkulacije predvidenih stroškov

STORITVE	CENA V EUR (€)
masiven bukov les (noge/trikotne letvice)	100
vezana bukova plošča in izrez na CNC stroj	60
mediapan/MDF plošča	60
lepilo Mekol (500 g)	3, 99
brusilni papir	18, 70
leseni mozniki (10mm)	5, 99
furnir (bukev)	9, 99
lakiranje in barvanje	100
barva	89, 02
poliuretan/pu pena	15
umetno usnje in tapeciranje	30
delo proizvajalca	200
SKUPAJ	692, 69



22. KONČNI IZDELEK

Miza WE 311 je večfunkcionalni pohištveni element, ki omogoča več načinov možne uporabe. Ker osnova temelji na možnosti uporabe mize tudi v manjših domovih, je prvi možen način uporaba razstavljena miza. Torej klubske mizice in tabureta. Drugi možen način in njen poglavitni namen, je uporaba izdelka kot igralno mizo. Tretji možen način je, da se sestavljeno mizo uporabi tudi za jedilno mizo. Seveda pa je uporaba vsakega njenega elementa odvisna od želje posameznika.



Slika 80: Miza WE 311, 1. (sestavljena)

Vir 80: lasten vir



Slika 81: Miza WE 311, 2. (sestavljena)

Vir 81: lasten vir



Slika 82: Miza WE 311, 3. (sestavljena)

Vir 82: lasten vir



Slika 83: Glavna funkcija: igralna miza 1.

Vir 83: lasten vir



Slika 84: Glavna funkcija: igralna miza 2.

Vir 84: lasten vir



Slika 85: Miza 311 (razstavljena v klubsko mizico in taburet) 1.

Vir 85: lasten vir



Slika 86: WE 311 (razstavljena v klubsko mizico in taburet) 2.

Vir 86: lasten vir



Slika 87: Taburet 1.

Vir 87: lasten vir



Slika 88: Taburet 2.

Vir 88: lasten vir



23. ZAKLJUČEK

Igralna miza We all should be fishermen 311 zaradi zasnove o razstavljanju združuje elemente pohištva, ki ga uporabljamo vsakodnevno in le ob določenih priložnostih. Preko druženja za igralno mizo se lahko razvijejo nove ideje, ob klubski mizici in stolčku pa se ideje iz pogovora lahko realizirajo, saj nas neprestano opominjata ne le na nova stališča prijateljev, znancev, ampak tudi na pomembnost realizacije ugotovljenih pomanjkljivosti.

Pojavlja se mi vprašanje, ali bi bila povezava drugih delov pohištva bolj smiselna oz. kateri drugi kos bi lahko ljudi bolje nagovoril s prvotnim sporočilom. Največ težav mi je zagotovo povzročila pretvorba zasnovane ideje v dejansko izvedbo. Sama nisem imela potrebnega znanja in nisem znala pravilno predvidevati, kako bo moj načrt na papirju tudi funkcionalen, ko ga bomo realizirali. S spreminjanjem, dopolnjevanjem in predvsem strokovno pomočjo sem na koncu naredila nekaj kompromisov, ki so bili nujno potrebni za končni funkcionalni izdelek. Upam, da bo miza WE 311 nagovorila koga in mu pokazala, da lahko čisto vsak, če le reagira, prispeva k izboljšanju razmer na Zemlji in tako postane del velike družine, ki se neprestano bori, da bi človeštvo končno naredilo korak naprej, a tokrat v pravi smeri.



24. KAZALO VIROV SLIK

Vir 1: lastne vir	8
Vir 2: dostop na: http://www.jula.com.ar/wp-content/uploads/2019/07/venecia2.jpg , 8. 12. 2019.....	9
Vir 3: lasten vir	10
Vir 4:(lasten vir.....	11
Vir 5: dostopen na: https://www.mfr-auvergne-rhone-alpes.fr/images/start-the-change.png , 8. 12. 2019	12
Vir 6: lasten vir	13
Vir 7: lasten vir	13
Vir 8: dostopen na: https://onaplus.delo.si/uploads/froala/borovnice_large.jpg , 7. 1. 2020	14
Vir 9: lasten vir	15
Vir 10: dostopen na: https://pbs.twimg.com/media/DlaK512UQAIDBon.jpg , 22. 3. 2020	16
Vir 11: dostopen na: https://static.domain.com.au/domainblog/uploads/2016/12/05131500/2_gt4b22.jpg , 8. 12. 2019.....	17
Vir 12: dostopen na: https://earthbornpaints.co.uk/wp-content/uploads/2019/01/Blog-Neutral-paint-colours-blobs.png , 8. 12. 2019	18
Vir 13: dostopen na: https://moja.xxxlesnina.si/assets/clanki/Pantone-barva-2020/_resampled/FillWylxMzUyliwiNjcwll0/Pantone-barva-leta.jpg , 8. 12. 2019 ..	19
Vir 14: dostopen na: https://onaplus.delo.si/uploads/froala/borovnice_large.jpg , 8.12. 2019.....	20
Vir 15: dostopen na: https://encrypted-tbn0.gstatic.com/images?q=tbn%3AANd9GcTK4ydkWT4N6l_flcBY24PYjz7rMJs4UkgrAma-Pa-uKT1WuE2i , 22. 3. 2020.....	20
Vir 16: dostopen na: https://store.hermanmiller.com/on/demandware.static/-/Sites-master-catalog/default/dwc2aa357a/gallery/6115/6115-gallery5.jpg , 8. 12. 2019	22
Vir 17: dostopen na: https://store.hermanmiller.com/on/demandware.static/-/Sites-herman-miller-Library/default/dwfaae7ce7/pdp-content/specs/noguchi_table_spec_01.svg , 8. 12. 2019	22
Vir 18: dostopen na: https://lh3.googleusercontent.com/proxy/pliUIFjlsIDe3bMggUM9w-4l_K5ibr5mLGHe9ye8F8Dbk015UGDDWeUFiF3j1_21-55YTxzRFQ-sGSGiDdi5EIZupeKoe34pNm_5vuj4g0VCu1An1jXUxUcRsTWYEvq_vabL_HshR9o , 8. 12. 2019.....	23
Vir 19: dostopen na: https://i.pinimg.com/originals/3e/44/f7/3e44f7c35ca899b3170b181de517249a.jpg , 8. 12. 2019.....	24
Vir 20: dostopen na: https://image.architonic.com/img_pro2-4/100/0302/brasilia_07_bk_180.jpg , 8. 12. 2019	24
Vir 21: dostopen na: https://eu.louisvuitton.com/images/is/image/lv/1/PP_VP_L/louisvuitton-serpentine-table-gm-by-atelier-o%C3%AF-objets-nomades--R98678_PM2_Front%20view.jpg , 8. 12. 2019	25



Vir 22: dostopen na: https://www.atelier-oi.ch/assets/Uploads/Projects/Louis-Vuitton-Serpentine/_resampled/CroppedFocusedImageWzEzMTAsODU4LCJ5liwzNF0/515-020-2019-Louis-Vuitton-Serpentine-Esquisse-01atelier-oi2.jpg , 8. 12. 2019	26
Vir 23: dostopen na: https://touletbilliards.ultimecom.fr/wp-content/uploads/2016/08/0005_Billard-BlackLight-Luxe-8.jpg , 10. 12. 2019	28
Vir 24: dostopen na: https://img.edilportale.com/product-thumbs/b_JOIE-L-ALBERO-PROGETTI-399083-rel5ab98504.jpg , 15. 12. 2019	29
Vir 25: dostopen na: https://www.giacopini.design//storage/2020/01/catalogopdfpdf_5e258f06cf534.pdf , 15. 12. 2019.....	29
Vir 26: dostopen na: https://cdn-s3.touchofmodern.com/products/000/240/307/dcca5ada6bc21a95394ed76ed9daf14d_large.jpg?1435003922 , 16. 12. 2019	30
Vir 27: dostopen na: https://cassoni.com/image/catalog/VMR/cas-vmr-mirabilia-poker-table-01/cas-vmr-mirabilia-poker-table-01-img01.jpg , 21. 12. 2019.....	31
Vir 28: dostopen na: https://img.edilportale.com/product-thumbs/b_scacchi-reflex-416426-rel5f784731.jpg , 28. 12. 2019	32
Vir 29: dostopen na: https://i.pinimg.com/originals/c9/a8/f4/c9a8f49fbd2ee52054682fe5f8bdd2e0.jpg , 7. 1. 2020.....	33
Vir 30: dostopen na: https://hivemodern.com/public_resources/full/stool-60-alvar-aalto-artek-3.jpg , 10. 1. 2020	34
Vir 31: dostopen na: https://media.fds.fi/product_image/800/95Vitra_iso.jpg , 15. 1. 2020	35
Vir 32: dostopen na: https://scontent.flju2-1.fna.fbcdn.net/v/t1.0-9/71270030_2638006022911207_8200857438845403136_o.jpg?_nc_cat=107&_nc_sid=8024bb&_nc_oc=AQm9DJ8FujBSWaAAcGJPCr7rctE4skbf5j0Ux1OYhXt169SmZeK Tk2Gn8tqMRTJBgys&_nc_ht=scontent.flju2-1.fna&oh=93ed1922a54dda9840b210172efb17d9&oe=5E9DA879 , 12. 1. 202036	
Vir 33: Neufert Ernst, Projektiranje v stavbarstvu, 2008, Ljubljana, Teniška založba Slovenij.....	37
Vir 34: lasten vir	38
Vir 35: lasten vir	39
Vir 36: lasten vir	40
Vir 37: lasten vir	41
Vir 38: lasten vir	42
Vir 39: lasten vir	42
Vir 40: lasten vir	43
Vir 41: lasten vir	44
Vir 42: : lasten vir	45
Vir 43: lasten vir	46
Vir 44: lasten vir	47
Vir 45: lasten vir	48
Vir 46: lasten vir	48
Vir 47: lasten vir	49
Vir 48: lasten vir	49
Vir 49: lasten vir	50



Vir 50: lasten vir	50
Vir 51: lasten vir	51
Vir 52: lasten vir	52
Vir 53: lasten vir	53
Vir 54: lasten vir	54
Vir 55: lasten vir	54
Vir 56: dostopen na: https://plymasters.co.nz/assets/Uploads/Steamed-Beech.PNG , 2. 2. 20209.....	55
Vir 57: lasten vir	55
Vir 58: lasten vir	56
Vir 59: lasten vir	56
Vir 60: lasten vir	57
Vir 61: lasten vir	57
Vir 62: lasten vir	58
Vir 63: lasten vir	58
Vir 64: lasten vir	59
Vir 65: lasten vir	60
Vir 66: lasten vir	61
Vir 67: lasten vir	61
Vir 68: lasten vir	62
Vir 69: lasten vir	62
Vir 70: lasten vir	63
Vir 71: lasten vir	63
Vir 72: lasten vir	64
Vir 73: lasten vir	65
Vir 74: lastne vir	65
Vir 75: lasten vir	66
Vir 76: lasten vir	67
Vir 77: lasten vir	67
Vir 78: lasten vir	68
Vir 79: lasten vir	68
Vir 80: lasten vir	71
Vir 81: lasten vir	71
Vir 82: lasten vir	72
Vir 83: lasten vir	73
Vir 84: lasten vir	73
Vir 85: lasten vir	74
Vir 86: lasten vir	74
Vir 87: lasten vir	75
Vir 88: lasten vir	75



25. VIRI IN LITERATURA

1. WILKINSON, P., Great designs: the world's best design explored and explained, 2019, London, Penguin Random House.
2. ŠUŠTARŠIČ, N. et al., Likovna teorija: učbenik za likovno teorija v vzgojno-izobraževalnem programu umetniška gimnazija – likovna smer, 2011, Ljubljana, Debora
3. MISSING MIGRANTS (Elektronski vir). Dostopno na URL naslovu: <https://missingmigrants.iom.int/region/mediterranean> (6. 12. 2019)
4. Libya, HUMAN RIGHTS WATCH (Elektronski vir). Dostopno na URL naslovu: www.hrw.org/world-report/2019/country-chapters/libya (6. 12. 2019)
5. AMNESTY INTERNATIONAL (Elektronski vir). Dostopno na URL naslovu: www.amnesty.org (7. 12. 2019)
6. RELIEFWEB (Elektronski vir). Dostopno na URL naslovu: <https://reliefweb.int/> (8. 12. 2019)
7. BARCA NOSTRA, ArchiPanic (Elektronski vir). Dostopno na URL naslovu: <https://www.archipanic.com/barca-nostra/> (8. 12. 2019)
8. PANTONE 19-4052 Classic Blue, Pantone (Elektronski vir). Dostopen na URL naslovu: <https://www.pantone.com/color-intelligence/color-of-the-year/color-of-the-year-2020> (8. 12. 2019)
9. CHRISTOPH BÜCHEL, La Biennale di Venezia (Elektronski vir). Dostopen na URL naslov: <https://www.labiennale.org/en/art/2019/partecipants/christoph-b%C3%BCchel> (8. 12. 2019)
10. Noguchi Table, Herman Miller (elektronski vir). Dostopno na URL naslovu: https://store.hermanmiller.com/living/coffee-tables-and-side-tables/noguchi-table/6115.html?lang=en_US (8. 12. 2019)
11. Wire table, ARCHISTARDESIGN (elektronski vir). Dostopno na URL naslovu: <http://www.archistardesign.com/wire-table-zanotta.html> (8. 12. 2019)
12. Brasilia, SWEDESE (elektronski vir). Dostopno na URL naslovu. <https://swedese.com/products/brasilia> (8. 12. 2019)
13. Serpentine Table, Louis Vuitton (elektronski vir). Dostopno na URL naslovu: <https://eu.louisvuitton.com/eng-e1/products/serpentine-table-gm-by-atelier-oinvprod1420173v> (8. 12. 2019)
14. Biljard, Wikipedia (Elektronski vir). Dostopno na URL naslovu: <https://sl.wikipedia.org/wiki/Biljard> (8. 12. 2019)
15. BILLARD TOULET (Elektronski vir). Dostopno na URL naslovu: <https://billard-toulet.us/> (10. 12. 2019)
16. Table football, Wikipedia (Elektronski vir). Dostopno na URL naslovu: https://en.wikipedia.org/wiki/Table_football (10. 12. 2019)



17. Joie, GIACOPINI (Elektronski vir). Dostopno na URL naslovu: <https://www.giacopini.design/en/prodotto/joie> (15. 12. 2019)
18. Namizni tenis, Wikipedia (Elektronski vir). Dostopno na URL naslovu: https://sl.wikipedia.org/wiki/Namizni_tenis (16. 12. 2019)
19. TravisMathew Glass Top Table, TOUCH OF MODERN (Elektronski vir). Dostopno na URL naslovu: https://www.touchofmodern.com/sales/travis-mathew/the-travismathew-glass-top-table?id=the-travismathew-glass-top-table&sale_id=travis-mathew (19. 12. 2019)
20. Poker table, Wikipedia (Elektronski vir). Dostopno na URL naslovu: https://en.wikipedia.org/wiki/Poker_table (21. 12. 2019)
21. MIRABILIA POKER TABLE, Artemest (Elektronski vir). Dostopno na URL naslovu: <https://artemest.com/products/mirabilia-poker-table-by-pino-vismara> (21. 12. 2019)
22. Chess table, Wikipedia (Elektronski vir). Dostopno na URL naslovu: https://en.wikipedia.org/wiki/Chess_table (23. 12. 2019)
23. Šah, Wikipedia (Elektronski vir). Dostopno na URL naslovu: <https://sl.wikipedia.org/wiki/%C5%A0ah> (27. 12. 2019)
24. Scacchi Chess Table, CHAPLINS (Elektronski vir). Dostopno na URL naslovu: <https://chaplins.co.uk/shop/reflex-angelo-scacchi-chess-table.html> (28. 12. 2019)
25. KADA, YANKO DESIGN (Elektronski vir). Dostopno na URL naslovu: <https://www.yankodesign.com/2007/06/28/kada-multifunctional-tableseat-by-yves-behar/> (7. 1. 2020)
26. Danese Milano Kada Chair, IDEO (Elektronski vir). Dostopno na URL naslovu: <https://www.ideo-design.nl/en/kada/>, (10. 1. 2020)
27. Aalto stool 60, FINNISH DESIGN SHOP (Elektronski vir). Dostopno na URL naslovu: https://www.finnishdesignshop.com/furniture-chairs-stools-aalto-stool-birch-p-4315.html?gclid=CjwKCAiA-P7xBRAvEiwAow-Vado5bGCC49OAXuLAZuwKEC4ZDDIm2p4H54ebb0FIGMsWJ40nwJ948xoCBg4QAvD_BwE, (10. 1. 2020)
28. Butterfly Stool, Vitra. (Elektronski vir). Dostopno na URL naslovu: <https://www.vitra.com/en-gb/product/butterfly-stool> (15. 1. 2020)
29. Kultura bivanja (Elektronski vir) Dostopno na URL naslovu: http://www.fa.uni-lj.si/filelib/7_zalozba/kulturabivanja.pdf, (20. 3. 2020)
30. S tržnice med muzejsko elito. (Elektronski vir). Dostopno na URL naslovu: <https://www.dnevnik.si/1042397519> (26. 3. 2020)